

Архангельск (8182)63-90-72
Астана (7172)727-132
Астрахань (8512)99-46-04
Барнаул (3852)73-04-60
Белгород (4722)40-23-64
Брянск (4832)59-03-52
Владивосток (423)249-28-31
Волгоград (844)278-03-48
Вологда (8172)26-41-59
Воронеж (473)204-51-73
Екатеринбург (343)384-55-89
Иваново (4932)77-34-06

Ижевск (3412)26-03-58
Иркутск (395)279-98-46
Казань (843)206-01-48
Калининград (4012)72-03-81
Калуга (4842)92-23-67
Кемерово (3842)65-04-62
Киров (8332)68-02-04
Краснодар (861)203-40-90
Красноярск (391)204-63-61
Курск (4712)77-13-04
Липецк (4742)52-20-81,
Киргизия (996)312-96-26-47

Магнитогорск (3519)55-03-13
Москва (495)268-04-70
Мурманск (8152)59-64-93
Набережные Челны (8552)20-53-41
Нижний Новгород (831)429-08-12
Новокузнецк (3843)20-46-81
Новосибирск (383)227-86-73
Омск (3812)21-46-40
Орел (4862)44-53-42
Оренбург (3532)37-68-04
Пенза (8412)22-31-16,
Россия (495)268-04-70

Пермь (342)205-81-47
Ростов-на-Дону (863)308-18-15
Рязань (4912)46-61-64
Самара (846)206-03-16
Санкт-Петербург (812)309-46-40
Саратов (845)249-38-78
Севастополь (8692)22-31-93
Симферополь (3652)67-13-56
Смоленск (4812)29-41-54
Сочи (862)225-72-31
Ставрополь (8652)20-65-13
Казахстан (772)734-952-31

Сургут (3462)77-98-35
Тверь (4822)63-31-35
Томск (3822)98-41-53
Тула (4872)74-02-29
Тюмень (3452)66-21-18
Ульяновск (8422)24-23-59
Уфа (347)229-48-12
Хабаровск (4212)92-98-04
Челябинск (351)202-03-61
Череповец (8202)49-02-64
Ярославль (4852)69-52-93

www.rexel.nt-rt.ru | | rxs@nt-rt.ru

**Технические характеристики на
столы для разматывания и резки пленки,
столы монтажные тип бабочка,
упаковочные столы с наклоняемой
платформой
компании **REXEL****

УПАКОВОЧНЫЙ СТОЛ С НАКЛОНЯЕМОЙ ПЛАТФОРМОЙ SOP-1 MINI

Основные характеристики:

- Этот специальный стол, благодаря небольшим габаритам и колесам, легко перемещается в то место, где он необходим.
- Колеса с тормозом для фиксации стола в рабочем положении.
- Стол можно использовать для упаковки элементов, или сборки крупных деталей. Наклонная верхняя часть позволяет легко снимать или размещать элемент из почти вертикального положения.
- Передние кронштейны столешницы можно поворачивать, что позволяет легко перемещать элемент по столу. Например, можно разместить элемент больше чем столешница, чтобы обернуть его снизу плёнкой.
- Стол изготовлен из стальных профилей с порошковым покрытием.
- Столешница на выбор: столешница с ковровым покрытием со стальными направляющими / столешница с покрытием из нержавеющей стали / столешница из высококачественной водостойкой фанеры или МДФ с окантовкой ПВХ.
- Столешница наклоняется до 80 градусов.
- Расстояние от пола до края столешницы - 120 мм.
- Электромотор обеспечивает высокую устойчивость стола в любом положении столешницы.
- Используемые решения исключают возможность автоматического падения столешницы после отключения питания.
- Удобное управление с помощью педалей.

Технические характеристики:

Размер столешницы: 1700x1000 мм

Вес: 250 кг

Напряжение: 230 В

Мощность: 1,5 кВт

Максимальная несущая способность: 100 кг

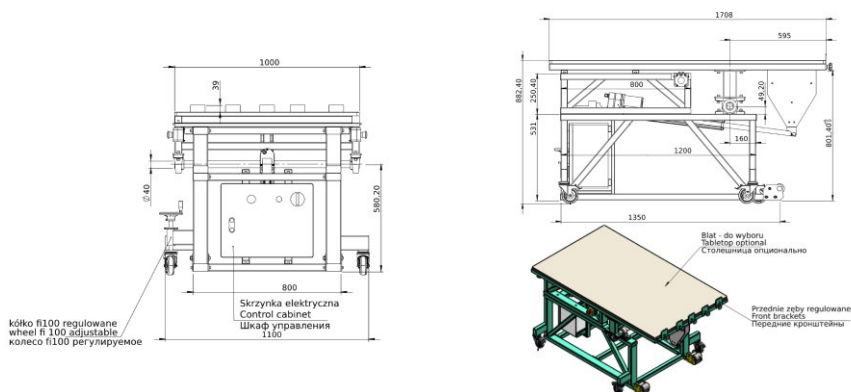

УПАКОВОЧНЫЙ СТОЛ С НАКЛОНЯЕМОЙ ПЛАТФОРМОЙ SOP-1

Основные характеристики:

- Стол можно использовать для упаковки элементов, или сборки крупных деталей. Наклонная верхняя часть позволяет легко снимать или размещать элемент из почти вертикального положения.
- Стол изготовлен из стальных профилей с порошковым покрытием.
- Столешница покрыта листом из нержавеющей стали.
- Столешница наклоняется до 80 градусов.
- Расстояние от пола до края столешницы - 120 мм.
- Электромотор обеспечивает высокую устойчивость стола в любом положении столешницы.
- Используемые решения исключают возможность автоматического падения столешницы после отключения питания.
- Удобное управление с помощью педалей.
- На задней части стола установлена дополнительная труба для фольги рулона или упаковочной бумаги.

Технические характеристики:

Размер столешницы: 1800x1600 мм

Вес: 330 кг

Напряжение: 230 В

Мощность: 1,5 кВт

Максимальная грузоподъемность: 100 кг

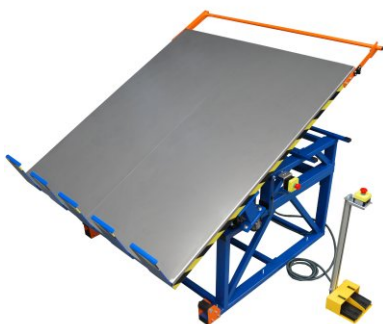
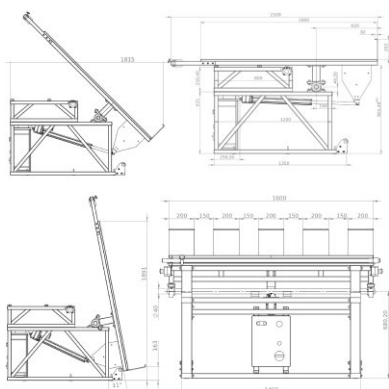

СТОЛ МОНТАЖНЫЙ ТИП БАБОЧКА SDM-200

Основные характеристики:

- Стол имеет складную конструкцию типа «бабочка», которая позволяет переворачивать элементы мягкой мебели во время обивки.
- Система безопасности, предотвращающая падение столешницы в случае отключения электроэнергии.
- Пульт дистанционного управления (на проводе).
- Ковровое покрытие стола (опция).
- Возможность установки дополнительных опорных столешниц (опция).

Технические характеристики:

- Размер столешницы: 2700 x 2000 мм
- Высота центральной столешницы в нижнем положении: 580 мм
- Высота столешницы: 920 мм
- Мощность мотора: 1,1 кВт
- Допускаемая нагрузка: 200 кг
- напряжение: 220 В

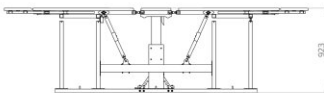

250 mm blat rozsuwany (opcja)
250 mm table extension (option)

250 mm dodatkowa stołowa (opcja)

- 3294

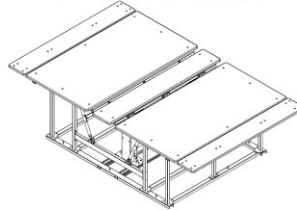
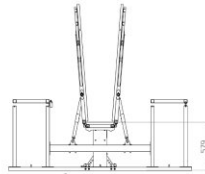
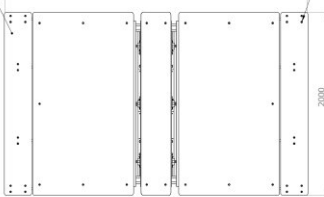

СТОЛ ДЛЯ РАЗМАТЫВАНИЯ И РЕЗКИ ПЛЕНКИ K2-0597

Основные характеристики:

- Стол изготовлен из анодированного алюминия.
- Стол используется для разматывания пленки в процессе упаковки элементов мебели на столе ST-3/O/C.
- Стол оснащен зажимом с роликами для удержания пленки во время разматывания.
- Стол оснащен круглым электрическим ножом Great Ocean RSD-65 для резки пленки.
- Нож управляется вручную.

Спецификации:

Модель: K2-0597

Питание: 1 ~ 230 В

Размеры (ДхШхВ): 2900x928x1868 мм

Макс. диаметр верхнего рулона: 300 мм

Макс. диаметр нижнего рулона: 600 мм

Макс. вес рулона: 30 кг

Вес: 120 кг

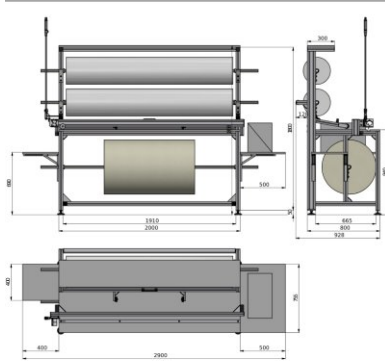
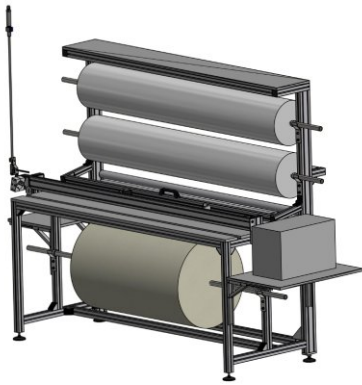

Архангельск (8182)63-90-72
Астана (7172)727-132
Астрахань (8512)99-46-04
Барнаул (3852)73-04-60
Белгород (4722)40-23-64
Брянск (4832)59-03-52
Владивосток (423)249-28-31
Волгоград (844)278-03-48
Вологда (8172)26-41-59
Воронеж (473)204-51-73
Екатеринбург (343)384-55-89
Иваново (4932)77-34-06

Ижевск (3412)26-03-58
Иркутск (395)279-98-46
Казань (843)206-01-48
Калининград (4012)72-03-81
Калуга (4842)92-23-67
Кемерово (3842)65-04-62
Киров (8332)68-02-04
Краснодар (861)203-40-90
Красноярск (391)204-63-61
Курск (4712)77-13-04
Липецк (4742)52-20-81,
Киргизия (996)312-96-26-47

Магнитогорск (3519)55-03-13
Москва (495)268-04-70
Мурманск (8152)59-64-93
Набережные Челны (8552)20-53-41
Нижний Новгород (831)429-08-12
Новокузнецк (3843)20-46-81
Новосибирск (383)227-86-73
Омск (3812)21-46-40
Орел (4862)44-53-42
Оренбург (3532)37-68-04
Пенза (8412)22-31-16,
Россия (495)268-04-70

Пермь (342)205-81-47
Ростов-на-Дону (863)308-18-15
Рязань (4912)46-61-64
Самара (846)206-03-16
Санкт-Петербург (812)309-46-40
Саратов (845)249-38-78
Севастополь (8692)22-31-93
Симферополь (3652)67-13-56
Смоленск (4812)29-41-54
Сочи (862)225-72-31
Ставрополь (8652)20-65-13
Казахстан (772)734-952-31

Сургут (3462)77-98-35
Тверь (4822)63-31-35
Томск (3822)98-41-53
Тула (4872)74-02-29
Тюмень (3452)66-21-18
Ульяновск (8422)24-23-59
Уфа (347)229-48-12
Хабаровск (4212)92-98-04
Челябинск (351)202-03-61
Череповец (8202)49-02-64
Ярославль (4852)69-52-93

www.rexel.nt-rt.ru | | rxс@nt-rt.ru