

Архангельск (8182)63-90-72  
Астана (7172)727-132  
Астрахань (8512)99-46-04  
Барнаул (3852)73-04-60  
Белгород (4722)40-23-64  
Брянск (4832)59-03-52  
Владивосток (423)249-28-31  
Волгоград (844)278-03-48  
Вологда (8172)26-41-59  
Воронеж (473)204-51-73  
Екатеринбург (343)384-55-89  
Иваново (4932)77-34-06

Ижевск (3412)26-03-58  
Иркутск (395)279-98-46  
Казань (843)206-01-48  
Калининград (4012)72-03-81  
Калуга (4842)92-23-67  
Кемерово (3842)65-04-62  
Киров (8332)68-02-04  
Краснодар (861)203-40-90  
Красноярск (391)204-63-61  
Курск (4712)77-13-04  
Липецк (4742)52-20-81,  
Киргизия (996)312-96-26-47

Магнитогорск (3519)55-03-13  
Москва (495)268-04-70  
Мурманск (8152)59-64-93  
Набережные Челны (8552)20-53-41  
Нижний Новгород (831)429-08-12  
Новокузнецк (3843)20-46-81  
Новосибирск (383)227-86-73  
Омск (3812)21-46-40  
Орел (4862)44-53-42  
Оренбург (3532)37-68-04  
Пенза (8412)22-31-16,  
Россия (495)268-04-70

Пермь (342)205-81-47  
Ростов-на-Дону (863)308-18-15  
Рязань (4912)46-61-64  
Самара (846)206-03-16  
Санкт-Петербург (812)309-46-40  
Саратов (845)249-38-78  
Севастополь (8692)22-31-93  
Симферополь (3652)67-13-56  
Смоленск (4812)29-41-54  
Сочи (862)225-72-31  
Ставрополь (8652)20-65-13  
Казахстан (772)734-952-31

Сургут (3462)77-98-35  
Тверь (4822)63-31-35  
Томск (3822)98-41-53  
Тула (4872)74-02-29  
Тюмень (3452)66-21-18  
Ульяновск (8422)24-23-59  
Уфа (347)229-48-12  
Хабаровск (4212)92-98-04  
Челябинск (351)202-03-61  
Череповец (8202)49-02-64  
Ярославль (4852)69-52-93

[www.rexel.nt-rt.ru](http://www.rexel.nt-rt.ru) | | [rxс@nt-rt.ru](mailto:rxс@nt-rt.ru)

## Каталог продукции компании **REXEL**



## Nóż taśmowy

### Cechy charakterystyczne:

- Uniwersalna i wszechstronna maszyna do cięcia materiału, skóry, kartonu, gąbki tapicerskiej i gumy.
- Obsługuje wszystkie typy noży - proste, wypukłe (convex), wklęsłe (concave) lub ząbkowane.
- Możliwość wyposażenia stołu w nadmuch.
- Maszyna wyposażona w ostrzałkę do noża i taczkę do zbierania pyłu powstałego w procesie cięcia (obydwa elementy przykryte przezroczystym wizjerem).
- Stabilna i wytrzymała konstrukcja wykonana ze stali malowanej proszkowo.
- Możliwość dostosowania wysokości cięcia.
- Wszystkie maszyny są wyposażone w chwytak w przypadku zerwania się taśmy.
- (Opcjonalny) system odkurzania do usuwania pyłku i kawałków materiału powstałych w procesie cięcia.
- (Opcjonalny) przmiar ręczny do cięcia stert materiału (modele R1250, R1150, R1000 i R750).
- Błat z nadmuchiem można otworzyć w celu czyszczenia.
- Możliwość dostosowania wysokości cięcia przyciskiem na panelu (elektrycznie podnoszona osłona teleskopowa).



## Band knife machine

### Key features:

- The band knife machine is a powerful and versatile tool for cutting fabric, leather, cardboard, upholstery foam, rubber or paper.
- Any band knife can be used with this device (straight, convex, concave or toothed).
- Smooth or airflow-equipped tabletops.
- Each machine is equipped with a knife sharpener and a dust-collecting tray covered with transparent casing.
- A solid construction made of powder-coated steel.
- Adjustable cutting height.
- All machines are equipped with a mechanical band catcher and the panels are protected with end switchers.
- (Optional) vacuum system for removing dust and material pieces during cutting.
- (Optional) adjustable manual positioner (side stop) with a scale for cutting stacked pieces of material (R1250, R1150, R1000 and R750 only).
- Air flow equipped tabletop is openable for easy cleaning.
- A liftable telescopic cover allows for a quick adjustment of the cutting height with a push of a button.



## Ленточная раскройная машина

### Основные характеристики:

- Ленточная раскройная машина это мощное и универсальное устройство для резки ткани, кожи, картона, поролона, резины или бумаги.
- Каждая ленточная машина может быть оснащена специальной раскройной лентой (прямой, выпуклой, вогнутой или зубчатой), согласно типу материала.
- Столешницы могут быть изготовлены полностью гладкими или с воздушной подушкой.
- Каждая ленточная машина оснащена заточным устройством для ленты, с окошком для обзора процесса заточки и подставкой для сбора опавших частиц.
- Силидная конструкция изготовлена из стали окрашенной порошковым методом.
- Возможность регулировки высоты резки при помощи ручной прижимной лапки (заслонки ленты).
- Все машины оснащены механическим улавливателем ленты в случае разрыва ленты, и концевыми выключателями, которые предотвращают запуск машины, если лента не натянута или хоть одна дверца корпуса открыта.
- (Опция) пылесосная система для удаления пыли и частиц материала во время процесса резки.
- (Опция) ручной позиционер (упор) с мерными линейками на столешнице для резки полос материала или поролона (доступен в моделях: R1250, R1150, R1000 и R750).
- Столешница с воздушной подушкой может быть открыта.
- Возможность регулировки высоты резки при помощи кнопки расположенной на панели управления (электрическое управление телескопическим кожухом).



# R1250

Nóż taśmowy R1250 jest idealnym do cięcia dużych warstw materiału.

Band knife machine R1250 is the best option for cutting big stacks of material.

Ленточная раскройная машина R1250 идеально подходит для раскроя больших элементов из настила.



NOŻE TAŚMOWE  
BAND KNIFE MACHINES  
ЛЕНТОЧНЫЕ РАСКРОЙНЫЕ МАШИНЫ



## R1150

Nóż taśmowy R1150 został zaprojektowany do cięcia pianki tapicerskiej.

Band knife machine R1150 is designed for cutting upholstery foam in blocks.

Ленточная раскройная машина R1150 создана для раскроя мебельного поролона.



## R750

Noże taśmowe R1000/R750 to uniwersalne urządzenia do cięcia średniej wielkości warstw materiału.

Band knife machines R1000/R750 are versatile tools for cutting medium-sized stacks of material.

Ленточные раскройные машины R1000/R750 - универсальны, подходят для раскроя средних элементов из настила.



## R1000

Noże taśmowe R1000/R750 to uniwersalne urządzenia do cięcia średniej wielkości warstw materiału.

Band knife machines R1000/R750 are versatile tools for cutting medium-sized stacks of material.

Ленточные раскройные машины R1000/R750 - универсальны, подходят для раскроя средних элементов из настила.



## R500 R500/F

Nóż taśmowy R500 oraz R500/F (z falownikiem dla ustawiania prędkości taśmy dla różnych materiałów) to urządzenie przeznaczone do cięcia małych elementów.

Band knife machine R500 and R500/F (with variable band speed control for different materials) are compact machines for cutting small stacks of material.

Ленточная раскройная машина R500 и R500/F (с инвертором для плавной регулировки скорости ленты для резки разных материалов) это компактное решение для раскроя небольших элементов.





# R1000PB

Nóż taśmowy R1000/PB z ruchomym blatem pozwala na szybkie i wydajne wykonanie prostych nakładów materiałów do 190 mm wysokości.

The band knife machine R1000/PB with a manual sliding table allows for quick and efficient straight cuts of materials in stacks up to 190 mm in height.

Ленточная раскройная машина R1000/PB с подвижной столешницей позволяет быстро и качественно выполнять прямую резку материалов в стопках высотой до 190 мм.

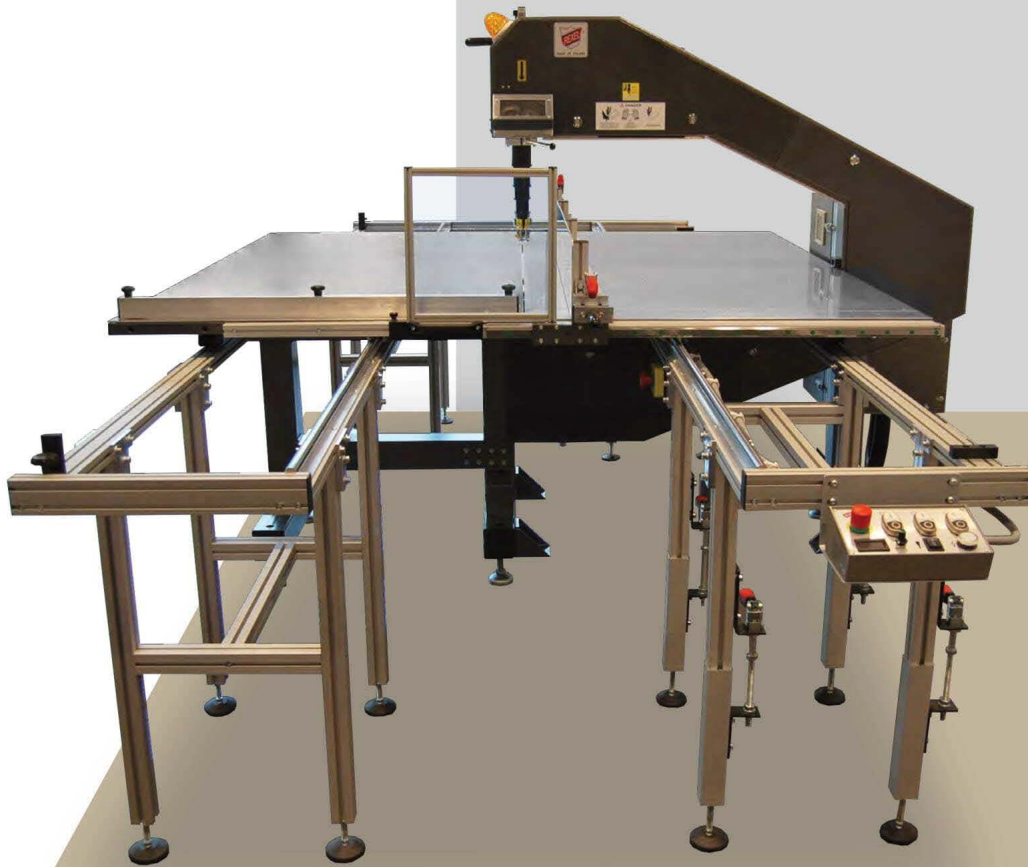

# R1150PB

Nóż taśmowy R1150/PB z ruchomym blatem pozwala na szybkie i wydajne wykonanie prostych nakładów materiałów do 410 mm wysokości.

The band knife machine R1150/PB with a manual sliding table allows for quick and efficient straight cuts of materials in stacks up to 410 mm in height.

Ленточная раскройная машина R1150/PB с подвижной столешницей позволяет быстро и качественно выполнять прямую резку материалов в стопках высотой до 410 мм.





## PR-3

Przymiar ręczny PR-3 jest idealnym uzupełnieniem taśmowej krajarki krawieckiej REXEL R1250, R1150, R1000 albo R750. Urządzenie to umożliwia szybkie i precyzyjne ustawienie wymiaru przy cięciu pianek tapicerskich, tkanin lub filtrów.

The manual measuring device PR-3 was designed as an additional component to REXEL band knife machines R1250, R1150, R1000 or R750. This device allows for an accurate cut of pieces of fabric, filters or foam.

Измерительное устройство PR-3 является прекрасным дополнением к Ленточным раскройным машинам REXEL R1250, R1150, R1000 или R750. Это устройство позволяет быстро и точно регулировать размеры резки ткани, поролона или фильтров.

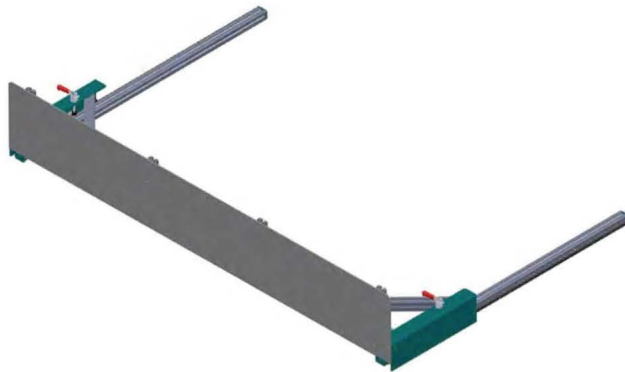

## PR-3/A

Przymiar ręczny uchylny PR-3/A jest idealnym uzupełnieniem taśmowej krajarki krawieckiej REXEL R1250, R1150, R1000 albo R750. Przymiar służy do pionowego lub ukośnego cięcia pianki poliuretanowej. Kąt pracy w zakresie od 90° do 30° stopni.

The angular manual measuring device PR-3/A was designed as an additional component to REXEL band knife machines R1250, R1150, R1000 or R750. It is used for vertical or angular cutting of polyurethane foam. The measuring device tilt range is from 90° to 30°.

Измерительное наклонное устройство PR-3/A является дополнением к Ленточным раскройным машинам REXEL R1250, R1150, R1000 или R750. Используется для вертикальной или угловой резки поролона. Устройство можно наклонять в диапазоне от 90° до 30°.



## PS-220

Odkurzacz do taśmowej krajarki krawieckiej PS-220 jest przystosowany do odprowadzania bezpośrednio podczas pracy maszyny, wszelkich pyłów i drobnych skrawków materiałów, jakie pojawiają się w trakcie krojenia. System polecany jest w przypadku cięcia, dzianin, jedwabiu oraz innych pyjących materiałów.

Band knife machine vacuum cleaning system PS-220 was designed for dust removal during cutting. It is highly recommended to use when cutting knitwear, silk, and other fabrics that create a lot of dust when they are cut.

Вакуумная система для ленточных машин PS-220 приспособлена для удаления пыли и небольших обрывков материалов, которые возникают в процессе резки. Система рекомендуется для резки, трикотажа, шелка и других "пыльных" материалов.



## PR-3/EP

Przymiar ręczny PR-3 jest idealnym uzupełnieniem taśmowej krajarki krawieckiej REXEL R1250, R1150, R1000 albo R750. Zestaw wyposażony jest w pneumatyczne blokady nastaw położenia. Odczyt położenia dokonywany jest przy pomocy elektronicznego licznika.

The manual measuring device PR-3 was designed as an additional component to REXEL band knife machines R1250, R1150, R1000 or R750. The PR-3 manual measuring stop is equipped with pneumatic locking system. The position of the measuring stop can be read on the electronic display.

Измерительное устройство PR-3 является прекрасным дополнением к Ленточным раскройным машинам REXEL R1250, R1150, R1000 или R750. Система оснащена пневматической блокировкой положения, что обеспечивает стабильную и точную работу при резке поролона. Дистанция от ленты отображается на электронном экране.

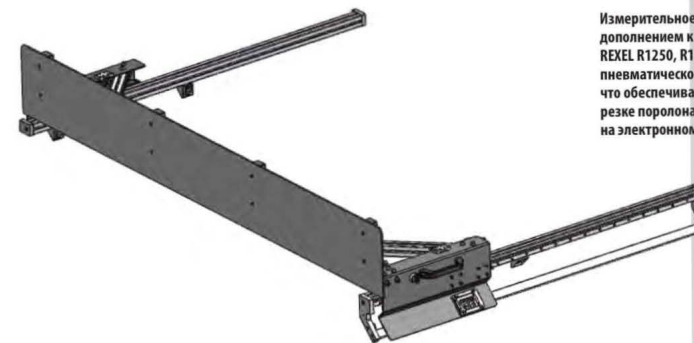



## DANE TECHNICZNE:

## SPECIFICATIONS:

## СПЕЦИФИКАЦИИ:

Model:	Model:	Модель:	R1150/PB	R1000/PB	R1250	R1150	R1000	R750	R500	R500/F
Wymiary blatu:	Tabletop dimensions:	Размер стола:	2140 x 2274 mm (84.25" x 89.52")	1980 x 2000 mm (77.95" x 78.74")	2000 x 1800 mm (78.75" x 70.85")	2200 x 1800 mm (86.6" x 70.85")	1800 x 1800 mm (70.85" x 70.85")	1500 x 1500 mm (59.05" x 59.05")	1200 x 1000 mm (47.25" x 39.35")	1200 x 1000 mm (47.25" x 39.35")
Wymiary gabarytowe (DxSxW):	Overall dimensions (LxWxH):	Габаритный размер (ДxШxВ):	2762 x 4090 x 2032 mm (108.74" x 161.02" x 80")	2430 x 4240 x 1850 mm (95.7" x 166.93" x 72.85")	2500 x 1800 x 2000 mm (98.45" x 70.85" x 78.75")	2700 x 2100 x 2100 mm (106.3" x 82.7" x 82.7")	2250 x 1800 x 1850 mm (88.6" x 70.85" x 72.85")	1900 x 1500 x 1700 mm (74.8" x 59.05" x 66.95")	1320 x 1200 x 1800 mm (51.95" x 47.25" x 70.85")	1320 x 1200 x 1800 mm (51.95" x 47.25" x 70.85")
Wysokość cięcia:	Cutting height:	Высота резки:	410 mm (16.14")	190 mm (7.48")	270 mm (10.6")	480 mm (18.89")	250 mm (9.84")	230 mm (9")	190 mm (7.48")	190 mm (7.48")
Długość taśmy:	Band length:	Длина ленты:	5240 mm (206.29")	4250 mm (167.3")	5240 mm (206.3")	5240 mm (206.3")	4250 mm (167.3")	3800 mm (149.6")	2845 mm (111.8")	2845 mm (111.8")
Długość ramienia:	Arm length:	Вылет плеча:	1150 mm (45.27")	1000 mm (39.35")	1250 mm (49.2")	1150 mm (45.3")	1000 mm (39.35")	750 mm (29.55")	500 mm (19.7")	500 mm (19.7")
Prędkość noża:	Knife speed:	Скорость вращения ленты:	0-18 m/s (59 ft/s)	0-18 m/s (59 ft/s)	0-18 m/s (59 ft/s)	0-18 m/s (59 ft/s)	0-18 m/s (59 ft/s)	0-18 m/s (59 ft/s)	14 m/s (45.9 ft/s)	0-14 m/s (45.9 ft/s)
Ilość kół naprowadzających:	Guide wheels quantity:	Количество направляющих колес:	4	3	4	4	3	3	3	3
Zasilanie (opcja 230 V / 50 Hz):	Voltage (optional 230 V / 50 Hz):	Питание (опция 230 V / 50 Hz):	400 V / 50 Hz	400 V / 50 Hz	400 V / 50 Hz	400 V / 50 Hz	400 V / 50 Hz	400 V / 50 Hz	400 V / 50 Hz	400 V / 50 Hz
Moc (opcja 2,2 kW):	Power (optional 2,2 kW):	Мощность (опция 2,2 kW):	2,2 kW	1,5 kW	1,5 kW	2,2 kW	1,5 kW	1,5 kW	1,1 kW	1,1 kW
Falownik do zmiany prędkości:	Inverter for speed variation:	Инвертер для регулировки скорости:	✓	✓	✓	✓	✓	✓	✗	✓
Blat z nadmuchiem lub bez:	Tabletop with air-cushion or smooth:	Столешница с подувом или без:	✗	✗	✓	✓	✓	✓	✓	✓
Ostrzałka do noża:	Sharpening device:	Заточное устройство:	✓	✓	✓	✓	✓	✓	✓	✓
Światło pomocnicze:	Operating light:	Лампа для освещения:	✓	✓	✓	✓	✓	✓	✓	✓
Chwytnik awaryjny:	Mechanical bandknife catcher:	Механический улавливатель ленты:	✓	✓	✓	✓	✓	✓	✓	✓
System odkurzania (opcjonalny):	Vacuum system (optional):	Пылесосная система (опция):	✓	✓	✓	✓	✓	✓	✗	✗
Dotykowy ekran kontrolny:	Touchscreen control panel:	Сенсорная панель управления:	✓	✗	✗	✓	✗	✗	✗	✗
Panel kontrolny z przyciskami:	Control panel with buttons:	Кнопочная панель управления:	✗	✓	✓	✗	✓	✓	✓	✓
Rolki do łatwego przemieszczania:	Castors for easier installation:	Колеса для перемещения:	✓	✓	✓	✓	✓	✓	✓	✓
Przymiar PR-3 (opcjonalny):	Measuring stop PR-3 (optional):	Позиционер PR-3 (опция):	✓*S	✓*S	✓	✓	✓	✓	✗	✗
Ciśnienie robocze przymiaru:	Measuring stop working pressure:	Рабочее давление позиционера:	4 bar (58 PSI)	4 bar (58 PSI)	—	—	—	—	—	—

\*S - Standard / Standard / Стандарт

## Przewijarki oraz przewijarko-przełgdarki

### Cechy charakterystyczne:

- Przewijarki oraz przewijarko-przełgdarki z ekranem pozwalają szybko i dokładnie odmierzyć tkaninę lub sprawdzić jej jakość poprzez prześwietlenie.
- Urządzenia mogą być wyposażone w odkrawacz ręczny (wersja /R) lub automatyczny (/A).
- Przewijarki REXEL to idealny wybór dla producentów odzieży i hurtowni tkanin.
- Urządzenia przewijają tkaninę z kosza na rurkę kartonową przy pomocy wała napędowego.
- Wysoka predkość przewijania (50-60 m/min).
- Licznik mechaniczny (w metrach lub jardach).
- Łatwe założenie belki.
- Konstrukcja została wykonana ze stali pomalowanej proszkowo.



## Rewinding / inspection machines

### Key features:

- Rewinding / inspection machines with backlighting screen provide fast, easy quality control and measure fabric length.
- Machines can have a built-in lay manual (version /R) or semi-automatic (version /A) end-cutter for increased efficiency in the workplace.
- A perfect choice for all textile manufacturers and businesses that deal with any kind of fabric.
- The machine winds fabric from a roll placed inside the cradle on a core placed on a winding shaft.
- High winding speed (50 m/min or 60 m/min).
- Mechanical counter (yards or meters).
- Easy fabric roll installation.
- Frame made of powder-coated steel.



## Перемоточные и мерильно-браковочные машины

### Основные характеристики:

- Перемоточные и мерильно-браковочные машины с экраном подсветки помогают быстро и точно отмерить длину ткани или проверить её качество.
- Машины могут быть оборудованы ручной (версия /R) или полуавтоматической (версия /A) отрезной линейкой для удобства.
- Эти машины - идеальный выбор для производителей одежды или оптовых фирм, занимающихся продажей ткани в рулонах.
- Машины перематывают ткань из корзины на картонную гильзу при помощи приводного вала.
- Высокая скорость перемоти (50-60 м/мин).
- Отрезная линейка может быть ручной или полуавтоматической.
- Механический счетчик метров или ярдов.
- Простая установка рулона.
- Конструкция изготовлена из стали покрытой порошковым методом.

## P-3S

Przewijarka z mocniejszym silnikiem (przewijanie odbywa się z kosza na rurkę), wyposażona w licznik.

With more powerful winding unit (from the roll cradle onto the tube), length measurement device.

Перемоточная машина с более мощным мотором (перемотка осуществляется из корзины на гильзу), оснащена счетчиком.

## P-3L

Standardowa przewijarka (przewijanie odbywa się z kosza na rurkę), wyposażona w licznik.

Standard rewinding machine with winding unit (from the roll cradle onto the tube), and length measurement device.

Стандартная перемоточная машина (перемотка осуществляется из корзины на гильзу), оснащена счетчиком.

PRZEWIJARKI ORAZ  
PRZEWIJARKO-PRZEGLĄDARKI  
REWINDING /  
INSPECTION MACHINES  
ПЕРМОТОЧНЫЕ  
И МЕРИЛЬНО-БРАКОВОЧНЫЕ  
МАШИНЫ

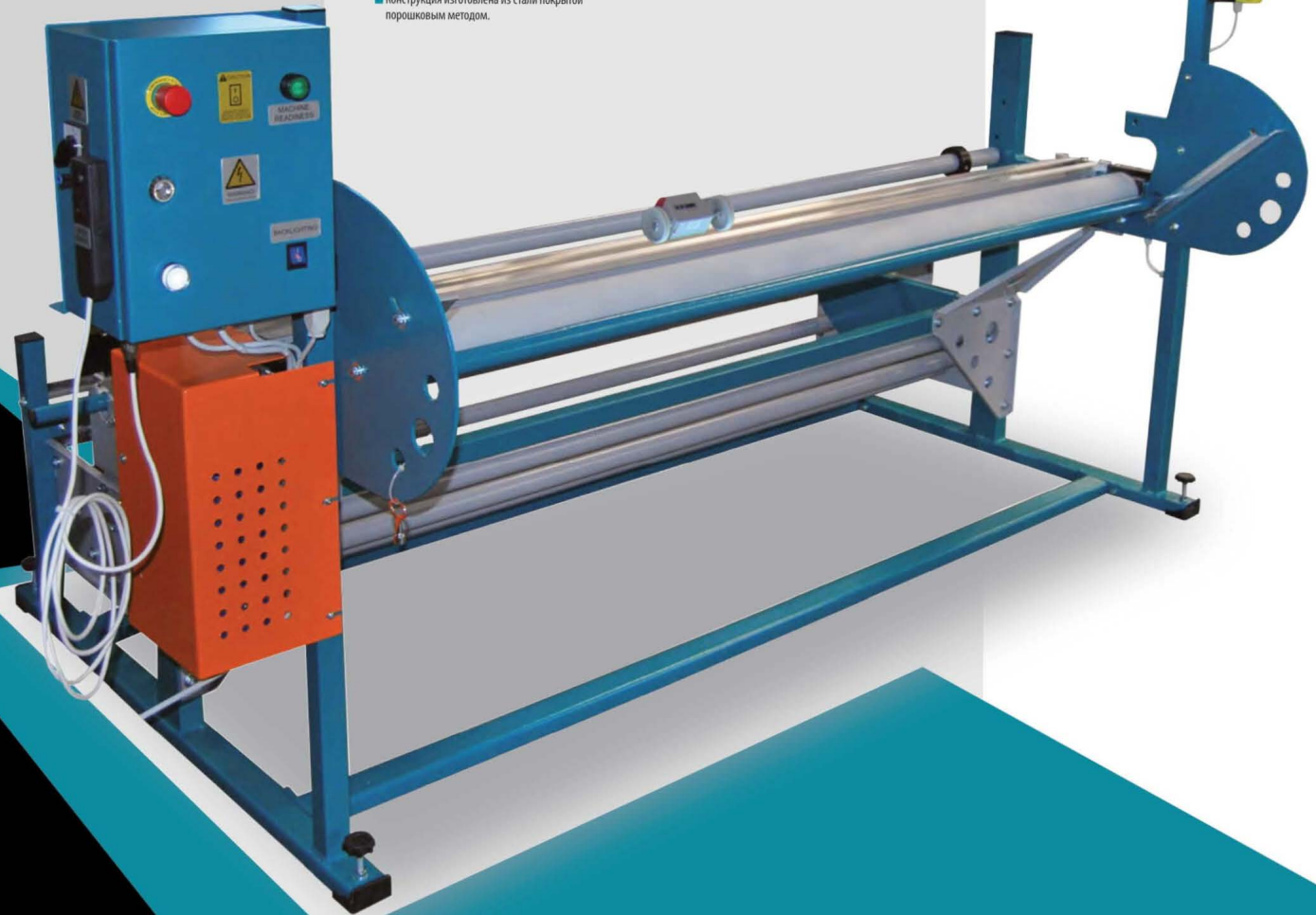





R

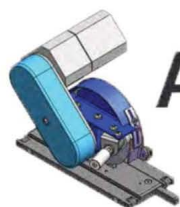

A

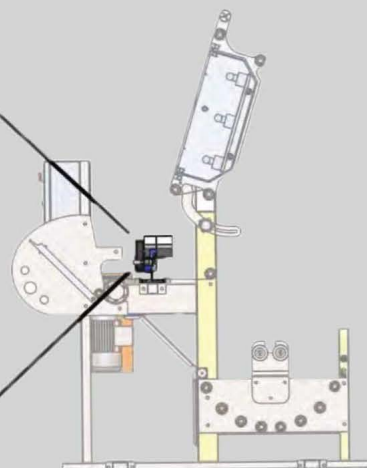

L

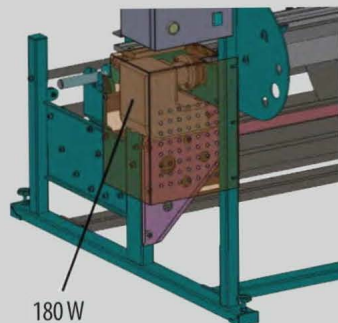

180 W

S

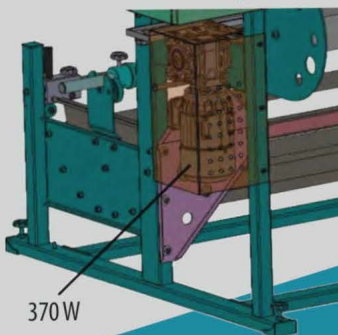

370 W

## PP-3S

Przewijarko-przełgądarka z ekranem oraz mocniejszym silnikiem (przewijanie odbywa się z kosza na rurkę), wyposażona w licznik.

Rewinding-inspection machine with backlight and more powerful winding unit (from the roll cradle onto the tube), and length measurement device.

Стандартная перемоточная машина с экраном подсветки и с более мощным мотором (перемотка осуществляется из корзины на гильзу), оснащена счетчиком.



## PP-3L

Przewijarko-przełgądarka z ekranem (przewijanie odbywa się z kosza na rurkę), wyposażona w licznik.

Standard rewinding-inspection machine with backlight and winding unit (from the roll cradle onto the tube), and length measurement device.

Стандартная перемоточная машина с экраном подсветки (перемотка осуществляется из корзины на гильзу), оснащена счетчиком.



Regulacja jasności podświetlenia LED  
Backlight brightness adjustment LED  
Регулировка яркости экрана LED



## Nawijarka tkanin NT-1/L i kosz z licznikiem KZL-1

### Cechy charakterystyczne NT-1/L:

- Stalowa konstrukcja malowana proszkowo;
- Zwarta, lekka i mała konstrukcja posiadająca możliwość modułowego dostawienia do istniejących stołów krojących lub rozwijarek materiałów;
- Idealna dla szybkiego nawijania na tyłe odcięte w wymiar tkaniny (sprawdzi się idealnie w hurtowniach tkanin);
- Phylna regulacja prędkości nawijania za pomocą sterowania nożnego;
- Przewodnica nawijanego materiału (nacisk ok. 6 kg dla szerokości materiału 1600 mm);
- Nożny wyłącznik awaryjny;
- Szerokość materiału – 1600 mm. Możliwość wykonania nawijarki dla materiałów o szerokości 1800 i 2000 mm;
- Maksymalna średnica nawijanego materiału - ok. 400 mm;
- Minimalna średnica tyli – 40 mm;
- Dostępny ekran podświetlany jako opcja.

### Dane techniczne:

- Szerokość – 2000/2200/2400 mm
- Wysokość osi wałków napędowych – 760 mm (inne wysokości na zamówienie)
- Głębokość – 700 mm
- Waga urządzenia – 80 kg (dla wersji o szerokości 2000 mm)
- Zasilanie 230 V
- Moc 0,18 kW

### Cechy charakterystyczne KZL-1:

- Kosz do nawijarki NT-1/L to idealny wybór dla producentów odzieży i hurtowni tkanin.
- Kosz pozwala szybko i dokładnie odmierzyć tkaninę.
- Rury znajdują się w specjalnych uchwytach z łozyskami wzmocnionymi kółkami.
- Konstrukcja została wykonana z zamkniętych profili stalowych malowanych proszkowo.
- Urządzenie wyposażone w licznik mechaniczny (w metrach lub jardach).
- Kosz może być wyposażony w odkrawacz ręczny (wersja z OT-1/R) lub automatyczny (OT-1/A).
- Urządzenie może być przyłączone do nawijarki tkanin NT-1/L lub do stołu krojącego.
- Maksymalna średnica beli materiału w koszu to ok. 380 mm (inne rozmiary bel – do ustalenia po konsultacji).
- Szerokość standardowych bel materiału to ok. 1650 mm (inne rozmiary do ustalenia po konsultacji).
- Kosz posiada ruchome blokady zapobiegające przesuwaniu się beli.



## Fabric winding machine NT-1/L and cradle with counter KZL-1

### Key features NT-1/L:

- Powder-coated steel construction;
- A compact, small and light construction that may be added to your existing setup (cutting tables or rewinders);
- A perfect machine for a quick and efficient winding of fabrics and materials, ideal for wholesale fabric resellers;
- The machine is equipped with a fluent speed regulation control, pedal-controlled;
- Fabric roll guide keeps the roll in place (pressure ca. 6kg per 1600mm width);
- Foot emergency switch;
- Fabric width – in the basic version, 1600 mm. It is possible to make a version for 1800 and 2000 mm;
- Maximum diameter of the fabric – 400 mm;
- Minimal roll diameter – 40 mm.
- Backlighting screen is available as an option.

### Specifications:

- Width – 2000/2200/2400 mm
- Height of the drive shaft axis – 760 mm (other heights on demand)
- Depth – 700 mm
- Weight – 80 kg (for standard 2000 version)
- Voltage – 230V
- Power - 0,18 kW

### Key features KZL-1:

- The cradle KZL-1 for NT-1/L is a perfect choice for clothing manufacturers and fabric wholesalers.
- The basket allows for a quick and efficient fabric measurement.
- The feed rollers inside the cradle are in special holders with ball-bearings.
- The frame is made of powder-coated closed steel profiles.
- The counter is available in meters or yards.
- The cradle may be equipped with manual (version with OT-1/R) or semiautomatic end cutter (version with OT-1/A).
- The device can be connected with NT-1/L fabric winding unit or with a cutting table;
- The maximum diameter of the fabric roll that fits in the basket is 380 mm;
- Standard width of the fabric rolls is 1650 mm (other sizes on demand);
- The cradle is equipped with a movable blocking system that prevents the fabric roll from moving inside the basket in a way that may affect the measurement.



## Машина для намотки ткани NT-1/L и размотчик ткани со счетчиком KZL-1

### Основные характеристики NT-1/L:

- Рама машины изготовлена из стали окрашенной порошковым методом;
- Небольшие габариты машины позволяют поставить ее в существующую линию производства (т.е. к раскройному столу);
- Машина идеально подходит для складов ткани, которые режут ткань на метры, машина помогает быстро намотать отрезанный кусок со стола на картонную гильзу;
- Машина оснащена регулировкой скорости при помощи педали;
- Ножной аварийный выключатель;
- Труба, на которую одета картонная гильза фиксирует материал под собственным весом (ок 6 кг на ширину ткани 1600 мм). Возможно изготовление машины для ткани шириной до 1800 мм или 2000 мм;
- Максимальный диаметр рулона: 400 мм;
- Минимальный диаметр картонной гильзы: 40 мм;
- Подсветка доступна под заказ.

### Технические характеристики NT-1/L:

- Ширина машины: 2000/2200/2400 мм
- Высота приводных роликов: 762 мм (другая высота под заказ)
- Глубина машины: 700 мм
- Вес: 80 кг (для стандартной машины версия 2000)
- Питание: 230 В
- Мощность: 0,18 кВт

### Основные характеристики KZL-1:

- Размотчик ткани со счетчиком для NT-1/L это идеальный выбор для производителей одежды или для оптовой торговли тканями.
- Корзина позволяет быстро и точно измерить ткань нужной длины.
- Трубы размотчика расположены в специальных держателях с подшипниками.
- Конструкция изготовлена из стальных закрытых профилей с порошковым покрытием.
- Устройство оборудовано механическим счетчиком (в метрах или ярдах).
- Корзина может быть оснащена ручной отрезной линейкой (версия с OT-1/R) или полуавтоматической (версия с OT-1/A).
- Устройство можно прикрепить к намоточной машине NT-1/L или к раскройному столу.
- Максимальный диаметр рулона материала в корзине составляет около 380 мм (другие размеры под заказ).
- Стандартная ширина рулона материала составляет около 1650 мм (другие размеры под заказ).
- Корзина имеет подвижные ограничители для предотвращения перемещения рулона во время размотки.

# NT-1/L + KZL-1

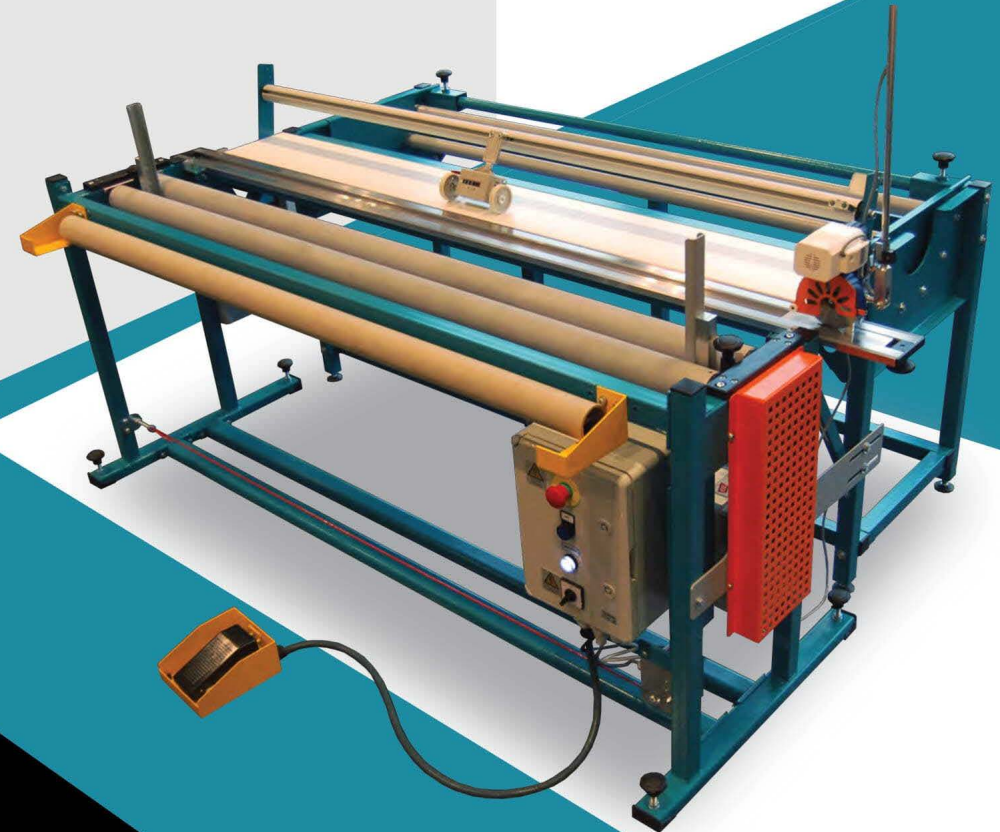

NAWIJARKA TKANIN NT-1/L Z KOSZEM KZL-1  
 FABRIC WINDING MACHINE NT-1/L WITH CRADLE KZL-1  
 МАШИНА ДЛЯ НАМОТКИ ТКАНИ NT-1/L С РАЗМОТЧИКОМ KZL-1





## DANE TECHNICZNE:

## SPECIFICATIONS:

## ТЕХНИЧЕСКИЕ ХАРАКТЕРИСТИКИ:

Model:	Model:	Модель:	P-3L	P-3L/R	P-3L/A	P-3S	P-3S/R	P-3S/A	PP-3L	PP-3L/R	PP-3L/A	PP-3S	PP-3S/R	PP-3S/A
Szerokość belki:	Maximum width of fabric roll:	Максимальная ширина рулона:	190 cm (74,80")	190 cm (74,80")	190 cm (74,80")	190 cm (74,80")	190 cm (74,80")	190 cm (74,80")	190 cm (74,80")	190 cm (74,80")	190 cm (74,80")	190 cm (74,80")	190 cm (74,80")	190 cm (74,80")
Maksymalna średnica belki:	Maximum roll diameter:	Максимальный диаметр рулона:	50 cm (19,69")	50 cm (19,69")	50 cm (19,69")	50 cm (19,69")	50 cm (19,69")	50 cm (19,69")	50 cm (19,69")	50 cm (19,69")	50 cm (19,69")	50 cm (19,69")	50 cm (19,69")	50 cm (19,69")
Maksymalna waga belki:	Maximum rewindable weight of roll:	Максимальный вес рулона:	40 kg (88.1 lbs)	40 kg (88.1 lbs)	40 kg (88.1 lbs)	70 kg (154.3 lbs)	70 kg (154.3 lbs)	70 kg (154.3 lbs)	40 kg (88.1 lbs)	40 kg (88.1 lbs)	40 kg (88.1 lbs)	70 kg (154.3 lbs)	70 kg (154.3 lbs)	70 kg (154.3 lbs)
Zasilanie:	Voltage:	Питание:	230 V	230 V	230 V	230 V	230 V	230 V	230 V	230 V	230 V	230 V	230 V	230 V
Moc:	Wattage:	Мощность:	0,18 kW	0,18 kW	0,18 kW	0,37 kW	0,37 kW	0,37 kW	0,35 kW	0,35 kW	0,35 kW	0,55 kW	0,55 kW	0,55 kW
Maks. prędkość przewijania:	Maximum winding speed:	Максимальная скорость перемотки:	50-60 m/min 164-196 ft/min	50-60 m/min 164-196 ft/min	50-60 m/min 164-196 ft/min	50-60 m/min 164-196 ft/min	50-60 m/min 164-196 ft/min	50-60 m/min 164-196 ft/min	50-60 m/min 164-196 ft/min	50-60 m/min 164-196 ft/min	50-60 m/min 164-196 ft/min	50-60 m/min 164-196 ft/min	50-60 m/min 164-196 ft/min	50-60 m/min 164-196 ft/min
Rozmiar ekranu:	Screen size:	Размер экрана:	-	-	-	-	-	-	200 x 50 cm (78.74" x 19.68")	200 x 50 cm (78.74" x 19.68")	200 x 50 cm (78.74" x 19.68")	200 x 50 cm (78.74" x 19.68")	200 x 50 cm (78.74" x 19.68")	200 x 50 cm (78.74" x 19.68")
Ekran z regulacją jasności podświetlenia LED:	Backlight LED screen with brightness adjustment:	Экран с регулировкой яркости LED:	✗	✗	✗	✗	✗	✗	✓	✓	✓	✓	✓	✓
Licznik tkaniny:	Counter for yards or meters:	Счетчик ткани:	✓	✓	✓	✓	✓	✓	✓	✓	✓	✓	✓	✓
Kosz:	Cradle for roll:	Корзина для рулона:	✓	✓	✓	✓	✓	✓	✓	✓	✓	✓	✓	✓
Odkrawacz OT-1/A:	End-cutter OT-1/A:	Отрезная линейка OT-1/A:	✗	✗	✓	✗	✗	✓	✗	✗	✓	✗	✗	✓
Odkrawacz OT-1/R:	End-cutter OT-1/R:	Отрезная линейка OT-1/R:	✗	✓	✗	✗	✓	✗	✗	✓	✗	✗	✓	✗



## Przewijarko przeglądarka do tkanin i dzianin PP-5/AE

### Cechy charakterystyczne:

- Urządzenie zostało zaprojektowane do przewijania oraz inspekcji tkanin i nawinięcia ich na kartonową rurkę.
- Czujnik krawędzi materiału.
- Możliwość przewijania zarówno tkanin nieelastycznych jak i elastycznych.
- Doświetlenie od góry.
- Pomiar długości materiału, możliwość przewinięcia „na pozycję”.
- Możliwość konfigurowania urządzenia poprzez zamówienie dodatkowych modułów:
  - Podświetlany blat (PP-5/AE).
  - Nóż do cięcia poprzecznego OT-1/A (PP-5/AE), lub ULTRASONIC.
  - Odwijanie materiału z walu rozprężnego lub rolek napędowych lub z rozwijarki taśmowej typu „V” (kosz).
  - Nawijanie materiału na tubę tekturową na rollkach napędowych lub na wale rozprężnym.
  - Odcięte formatki mogą być konfekcjonowane „na zakładkę”, na stos lub na transporterze taśmowym.
- Panel sterowania został wyposażony w wysokiej jakości ekran dotykowy.
- Przyjazny interfejs użytkownika jest dostępny w języku polskim, angielskim i rosyjskim (inne języki na zamówienie).

### Dane techniczne:

- Maks. szerokość belki: 2000 mm
- Maks. średnica belki: 600 mm
- Maks. waga belki: 80 kg
- Wymiary gabarytowe (Dł x Sz x W): 1980 mm x 3325 mm x 1920 mm
- Zasilanie: 230 V AC
- Moc: 1,15 kW



## Universal fabric inspection machine PP-5/AE

### Key features:

- The machine is designed to rewind and inspect fabric on to a cardboard core.
- The machine is equipped with fabric edge sensor to ensure even rewinding.
- The machine is suitable for elastic and non-elastic materials.
- Top inspection light.

### The machine can be equipped with following options:

- Backlighting screen (PP-5/AE).
- Cutting knife semiautomatic OT-1/A (PP-5/AE) or ULTRASONIC.
- Fabric feed is possible by: Expanding airshaft for cardboard core, geared feed rollers or special „V” shape, geared conveyor belt cradle.
- Winding on to the cardboard core can be done on geared receiving rollers or expanding airshaft.
- Cut pieces can fall on special hanger, pile or on a roller conveyor.
- Control panel is equipped with high quality touchscreen.
- Easy to use touchscreen interface available in Polish, English and Russian (other languages on demand).

### Specifications:

- Max. roll width: 2000 mm (78.74")
- Max. roll diameter: 600 mm (23.62")
- Max. roll weight: 80 kg (176.3 lbs)
- Overall dimensions (LxWxH): 1980 mm x 3325 mm x 1920 mm (77.95" x 130.9" x 75.59")
- Voltage: 230 V AC
- Power: 1.15 kW



## Универсальная мерильно-браковочная машина PP-5/AE

### Основные характеристики:

- Машина предназначена для проверки и перемотки ткани на картонную трубку.
- Машина оснащена датчиком края ткани для обеспечения равномерной перемотки.
- Машина подходит для эластичных и неэластичных материалов.
- Лампы на верхней раме для проверки.
- Машина может быть оснащена следующими опциями:
  - Экран подсветки (PP-5/AE).
  - Нож для резки полуавтоматический OT-1/A (PP-5/AE) или ULTRASONIC.
  - Поддача ткани возможна с пневматического раздувного вала для фиксации картонной втулки с материалом, подающих валов или специальной корзины в форме буквы «В» оснащенной конвейерными лентами.
  - Намотка на картонную коробку может быть на наматывающих роликах или на раздувной вал.
  - Отрезанные куски могут быть уложены на специальном принимающем рукаве или в стопку или на ленточный конвейер.
- Панель оператора оснащена высококачественной сенсорным экраном.
- Удобный интерфейс доступен на Польском, Английском или Русском (другие языки под заказ).

### Технические характеристики:

- Максимум. ширина рулона: 2000 мм
- Максимум. диаметр рулона: 600 мм
- Максимум. вес рулона: 80 кг
- Габаритные размеры (ДxШxВ): 1980 мм x 3325 мм x 1920 мм
- Напряжение: 230 В переменного тока
- Мощность: 1,15 кВт



PRZEWIJARKO PRZEGLĄDARKA  
DO TKANIN I DZIANIN  
UNIVERSAL FABRIC INSPECTION MACHINE  
УНИВЕРСАЛЬНАЯ  
МЕРИЛЬНО-БРАКОВОЧНАЯ МАШИНА

## Maszyna do rozwijania i odcinania tkanin powlekanych PCV CTL-2000

### Cechy charakterystyczne:

- Urządzenie zostało zaprojektowane do rozwijania oraz odcinania zadanych długości tkanin powlekanych PCV z belek z wagą do 250 kg.
- Po wprowadzeniu długości oraz ilości odcinków urządzenie automatycznie podaje i odcina materiał.
- Po odcięciu materiał spada do wysuwanej szuflady.
- Możliwość wykonania urządzenia o innych parametrach.

### Dane techniczne:

- Niezawodne i wygodne sterowanie przyciskami
- Ciśnienie robocze: 6 atm
- Max szerokość belki: 2000 mm
- Max średnica belki: 500 mm
- Max waga belki: 250 kg
- Szerokość urządzenia: 2982 mm
- Głębokość urządzenia: 1395 mm
- Wysokość urządzenia: 1618 mm
- Wykonanie konstrukcji: Stal węglowa + Profile aluminiowe
- Zasilanie: 230 V
- Moc: do 0,5 kW
- Masa urządzenia: 720 kg



## Cut-to-length machine for PVC coated fabric CTL-2000

### Key features:

- Machine is designed to automatically cut (through user input) pre-set length, and quantity sheets of PVC coated fabric from rolls up to 250 kg.
- Cut panels are stored in an easily accessible bin at the bottom of the machine.
- Custom machines available to accommodate different sized rolls.
- Weld-free body is made of powder coated steel with aluminum frame.

### Specifications:

- Working pressure: 6 atm (88 PSI)
- Maximum roll width: 2000 mm (78.7")
- Maximum roll diameter: 500 mm (19.6")
- Maximum roll weight: 250 kg
- Overall dimensions (LxDxH): 2982 mm x 1395 mm x 1618 mm (117.4"x54.9"x63.7")
- Voltage: 230 V
- Power: 0.5 kW
- Weight: 720 kg



## Машина для нарезания кусков материала из рулона CTL-2000

### Основные характеристики:

- Машина разработана для автоматического нарезания кусков выбранного размера на панели управления. Поддача ткани осуществляется из рулона, помещенного на подающих валов. Идеально подходит для резки ткани покрытой ПВХ из рулонов весом до 250 кг.
- Готовые элементы падают в специальную корзину на телескопических направляющих.
- Машины могут быть изготовлены под заказ для рулонов разного размера.
- Корпус изготовлен без использования сварки из стали окрашенной порошковым методом и алюминиевых профилей.

### Спецификации:

- Рабочее давление: 6 atm
- Максимальная ширина рулона: 2000 мм
- Максимальный диаметр рулона: 500 мм
- Максимальный вес рулона: 250 кг
- Габаритные размеры: (ДхШхВ): 2982 мм x 1395 мм x 1618 мм
- Питание: 230 В
- Мощность: 0,5 кВт
- Вес: 720 кг



MASZYNA DO ROZWIJANIA I ODCINANIA TKANIN  
 CUT-TO-LENGTH MACHINE  
 АВТОМАТИЧЕСКАЯ МАШИНА  
 ДЛЯ НАРЕЗАНИЯ КУСКОВ МАТЕРИАЛА ИЗ РУЛОНА

# CTL-2000



## Maszyna do rozwijania i odcinania włókniń CTL-3000

### Cechy charakterystyczne:

- Urządzenie zostało zaprojektowane do rozwijania oraz odcinania zadanych długości włókniń z belek z wagą do 350 kg.
- Po wprowadzeniu długości oraz ilości odcinków urządzenie automatycznie podaje i odcina materiał.
- Po odcięciu materiał zsuwa się na transporter taśmowy.
- Rozwijanie można wykonywać z prędkością 22m/min.
- Prędkość może być regulowana w zakresie  $\pm 20\%$ .
- Wydajność dla odcinków 1000 m i szerokości 2000 mm to około 500szt/h.
- Pneumatyczna listwa dociskowa.
- Cięcie w obu kierunkach bez przebiegu jałowego.
- Ostrzałka do ostrza tarczowego.
- Możliwość wykonania urządzenia o innych parametrach.
- Niezawodne i wygodne sterowanie przyciskami oraz panelem dotykowym.
- Rozprężny wał pneumatyczny do gilzy kartonowej z materiałem.

### Dane techniczne:

- Ciśnienie robocze: 6 atm
- Max. szerokość belki: 2500 mm
- Max. średnica belki: 1100 mm
- Max. waga belki: 350 kg
- Szerokość urządzenia: 3540 mm
- Długość urządzenia: 5340 mm
- Wysokość urządzenia: 1845 mm
- Wymiar przenośnika: 2500 mm x 2500 mm.
- Wykonanie konstrukcji: Stal węglowa + Profille aluminiowe
- Zasilanie: 230 V
- Moc: 2,8kW



MASZYNA DO ROZWIJANIA I ODCINANIA WŁÓKNIŃ  
 CUT-TO-LENGTH MACHINE FOR NONWOVEN FABRIC  
 МАШИНА ДЛЯ НАРЕЗАНИЯ КУСКОВ МАТЕРИАЛА ИЗ РУЛОНА



## Cut-to-length machine for nonwoven fabric CTL-3000

### Key features:

- This machine can be used to automatically cut sheets of nonwoven fabric of length and quantity pre-set by the user on the control panel;
- The weight of the rolls can be up to 350 kg;
- The fabric sheets are then moved to a conveyor belt;
- The feeding speed is 22m/min (72 ft/m);
- Adjustable feeding speed ( $\pm 20\%$ );
- Efficiency: 500 pcs/hour in cutting sheets that are 1000 mm long and 2000 mm wide;
- Pneumatic clamp;
- The knife cuts in two directions;
- The device is equipped with a sharpening module;
- Custom machines available to use rolls of different dimensions;
- Control panel with durable buttons and a touchscreen;
- A pneumatic roll holder tube holds the fabric roll from the inside.

### Specifications:

- Working pressure: 6 bar (87 PSI).
- Maximum roll width: 2500 mm (98.42").
- Maximum roll diameter: 1100 mm (43.3").
- Maximum roll weight: 350 kg (771 lbs).
- Overall width: 3540 mm (139.3").
- Overall length: 5340 mm (210.2").
- Overall height: 1845 mm (72.6").
- Conveyor size: 2500 x 2500 mm (98.42"x98.42").
- Frame made of steel with anodized aluminium profiles.
- Voltage: 230 V
- Power: 2.8 kW



## Машина для нарезания кусков материала из рулона CTL-3000

### Характеристики:

- Машина разработана для автоматического нарезания кусков выбранного размера на панели управления. Поддача материала осуществляется из рулона. Идеально подходит для резки нетканых материалов из рулонов весом до 350 кг.
- Куски нужного размера подаются на ленточный конвейер.
- Скорость подачи материала это 22 м/мин.
- Скорость подачи можно регулировать  $\pm 20\%$ .
- Производительность для кусков длиной 1000 мм и шириной 2000 мм это 500 шт/час.
- Пневматическая прижимная планка.
- Резка происходит в двух направлениях что ускоряет процесс резки.
- Заточное устройство.
- Машина может быть изготовлена согласно индивидуальных предпочтений.
- Простое кнопочное управление в сочетании с сенсорной панелью.
- Пневматический раздувной вал для фиксации картоновой втулки с материалом.

### Спецификации:

- Рабочее давление: 6 атм
- Макс. ширина рулона: 2500 мм
- Макс. диаметр рулона: 1100 мм
- Макс. Вес рулона: 350 кг
- Габаритная ширина: 3540 мм
- Габаритная высота: 1845 мм
- Размер конвейера: 2500 мм x 2500 мм.
- Рама изготовлена из: сталь + алюминий
- Питание: 230 В
- Мощность: 2,8 кВт

# CTL-3000





## Stoły tapicerskie

### Cechy charakterystyczne:

- Konstrukcja stołu oparta jest na stalowych profilach i siłowniku.
- Różne sterowanie siłownikiem pneumatycznym.
- Stół posiada przyłącze (wejście) do urządzeń pneumatycznych.
- Po odłączeniu zasilania stół blokuje się automatycznie (odłączenie zasilania nie powoduje opadania blatu).
- Stół posiada szufladę na podręczne akcesoria tapicera.
- Z przeprowadzonych badań wynika, że wydatek energetyczny przy pracy na stole tapicerskim jest o 15% niższy niż przy pracy na koziołkach.
- Wydajność pracy wzrasta o co najmniej 14% przy użyciu stołów tapicerskich niż przy pracy na koziołkach tapicerskich.

## Lifting tables for upholstery

### Key features:

- This solid construction is based on steel profiles and pneumatic cylinder.
- The pneumatic cylinder is foot-controlled.
- The table has a connection slot for pneumatic tools.
- After turning the table off it blocks automatically (cutting power off does not make the table fold).
- The table can be equipped with a drawer for upholstery tools.
- It has been proven that using our lifting tables decrease the use of energy by 15% in comparison to upholstery trestles.
- An increase in productivity of at least 14% has been observed when employees used our lifting tables instead of regular upholstery trestles.

## Пневмостолы для обивки мебели

### Основные характеристики:

- Конструкция изготовлена из стальных профилей и пневмоцилиндра.
- Ножное управление осуществляется при помощи рычагов-педаль.
- Столы имеют выход для подключения пневмоинструмента.
- Столы оборудованы предохранительным клапаном, который предотвращает падение столешницы, если питание отключено.
- Столы могут быть оснащены ящиком для подручных аксессуаров.
- Согласно исследованию, расход энергии при использовании пневмостола на 15% ниже, чем при использовании козлыков.
- Минимальный рост производительности при использовании пневмостола на 14% выше, чем при использовании козлыков.



## ST-3

Standardowa, sprawdzona i najczęściej wybierana wersja. Błat pokryty wykładziną dywanową i wyposażony w stalowe szyny.

Standard, proven and the most chosen version. Carpet-covered tabletop with steel sliding rails.

Стандартная, проверенная временем и наиболее часто выбираемая версия стола. Столешница с ковровым покрытием со специальными стальными полозьями.

## ST-3/K

Stół ST-3/K jest wyposażony w blat pokryty wykładziną dywanową z szynami pomocniczymi. Hydrauliczny system hamulcowy zapobiega podskakiwaniu stołu.

The table is equipped with a carpet-covered tabletop with sliding rails and a hydraulic anti-bouncing brake system that helps to prevent the table from bouncing.

Стол оборудован столешницей с ковровым покрытием со специальными стальными полозьями. Стол оснащен гидравлической системой блокировки, которая предотвращает отпружинивание.

STOŁY TAPICERSKIE  
LIFTING TABLES  
ПНЕВМОСТОЛЫ

## ST-3/B

Stół ST-3/B jest wyposażony w blat pokryty stalą nierdzewną.

The table is equipped with a stainless steel-covered tabletop.

Stół оборудован столешницей покрытой листом нержавеющей стали.



## ST-3/R

Stół ST-3/R jest wyposażony w blat pokryty wykładziną dywanową i stalowe szyny. Posiada regulowane ramiona nośne dla ułatwienia dostępu do dolnej części mebli.

The table is equipped with a carpet-covered tabletop with sliding rails and adjustable support arms for easy access to the bottom of the furniture.

Stół оборудован столешницей с ковровым покрытием со специальными стальными полозьями и регулируемые рукавами для легкого доступа к нижней части мебели во время обивки.



## ST-3/BR

Stół ST-3/BR wyposażony jest w regulowane ramiona nośne dla ułatwienia dostępu do dolnej części mebli. Blat pokryty stalą nierdzewną.

The table is equipped with adjustable support arms for easy access to the bottom of the furniture. The table has a stainless steel-covered tabletop.

Stół оборудован специальными регулируемыми рукавами для лёгкого доступа к нижней части мебели и столешницей покрытой нержавеющей сталью.



## ST-3/RB

Stół ST-3/RB jest wyposażony w ramę bezpieczeństwa zapobiegającą dalszemu opadaniu stołu w przypadku zablokowania. Blat pokryty wykładziną dywanową i wyposażony w szyny.

The table is equipped with a safety bar under the tabletop that prevents further dropping of the table in situations when it gets blocked. The table is equipped with a carpet-covered tabletop with sliding rails.

Stół оборудован столешницей с ковровым покрытием со специальными стальными полозьями, оснащён рамкой безопасности, которая обеспечивает остановку стола при возникновении препятствия во время движения.





## ST-3/KRB

Stół ST-3/KRB jest wyposażony w blat pokryty wykładziną dywanową oraz szynami pomocniczymi. Rama bezpieczeństwa zapobiega dalszemu opadaniu stołu w przypadku wystąpienia blokady. Hydrauliczny system hamulcowy zapobiega podskakiwaniu stołu.

The table is equipped with a carpet-covered tabletop with sliding rails. A safety bar under the tabletop prevents further dropping of the table in situations when it gets blocked. A hydraulic anti-bouncing brake system helps to prevent the table from bouncing.

Stół wyposażony w stolę z wykładziną dywanową i szynami pomocniczymi. Rama bezpieczeństwa zapobiega opadaniu stołu w przypadku wystąpienia blokady. Hydrauliczny system hamulcowy zapobiega podskakiwaniu stołu.

## ST-3/ MINI

Stół ST-3 MINI jest pomniejszoną wersją standardowego stołu ST-3. Został zaprojektowany w taki sposób, aby firmy mające mniej miejsca lub zajmujące się wytwarzaniem mniejszych mebli mogły bez problemu zająć się produkcją.

This table is a smaller version of the standard ST-3 table. It is designed for companies that have to deal with lack of space or produce small pieces of furniture.

Этот стол является уменьшенной версией стола ST-3. Идеально подходит для сборки небольших элементов мебели или для фабрик с ограниченным местом.



## ST-3/ R MINI

Ten stół jest zmniejszoną wersją ST-3/R. Został zaprojektowany w taki sposób, aby firmy mające mniej miejsca lub zajmujące się produkcją mniejszych mebli mogły bez problemu zająć się produkcją.

This table is a smaller version of the standard ST-3/R table. It is designed for companies that have to deal with lack of space or produce small furniture.

Этот стол является уменьшенной версией стола ST-3/R. Идеально подходит для сборки небольших элементов мебели или для фабрик с ограниченным местом.



## ST-3/ PE MINI

Ten stół jest zmniejszoną wersją ST-3. Został zaprojektowany w taki sposób, aby firmy mające mniej miejsca lub zajmujące się wytwarzaniem mniejszych mebli mogły bez problemu zająć się produkcją. Blat wykonany z wysokiej jakości płyty jest pokryty 10-milimetrową warstwą polietylenu (PE). Doskonale do pakowania mebli.

This table is a smaller version of the standard ST-3 table. It is designed for companies that have to deal with lack of space or produce small pieces of furniture. The tabletop is made of chipboard covered with a 10 mm thick PE (polyethylene) sheet. Perfect for furniture packaging.

Этот стол является уменьшенной версией стола ST-3. Идеально подходит для сборки небольших элементов мебели или для фабрик с ограниченным местом. Столешница покрыта плитой белого полиэтилена (PE) толщиной 10 мм. Идеально подходит для упаковки.





## ST-3/OB

Stół ST-3/OB został zaprojektowany we współpracy z największą brytyjską fabryką tapicerską, która wytwarza ponad 250 tysięcy mebli co roku. Obrótowy blat z systemem pozycjonowania posiada opcję automatycznej blokady co 90 stopni przy obrocie. Blat wykonany z wysokiej jakości wodoodpornej płyty.

Stół jest wyposażony w system pozycjonowania wysokości; przy wciśnięciu pedału stół zaczyna się podnosić, zatrzymując się na 2 sekundy, aby umożliwić zatrzymanie na określonej wcześniej wysokości. Wysokość tego zatrzymania można ustawić na specjalnym profilu pod stołem. To rozwiązanie pozwala pracować tapicerowi na pożądanej przez niego wysokości bez zbędnej straty czasu na ustawianie stołu.

This special table was designed in cooperation with one of UK's biggest upholstery factory that makes around 250,000 sofas a year. A swivel tabletop with a spring brake system blocks the tabletop after each 90 degrees. The tabletop is made of high quality, water-resistant plywood. The table has a Height Positioning System: when one presses a pedal, the table starts to move, making a 2 seconds pause at a certain point of movement. The height of this pause can be adjusted on a special bar placed under the table. This solution allows upholsterer to work at a comfortable height and eliminates the need of time-consuming adjustments of the height of the table.

Этот специальный стол был разработан совместно с одной из самых больших фабрик Великобритании, которая производит около 250 тысяч диванов в год. Поворотная столешница изготовлена из высококачественной, нескользящей водонепроницаемой фанеры. Столешница блокируется каждые 90 градусов. Главная особенность стола это Система Позиционирования Высоты: при нажатии педали, стол поднимается и опускается до определенной высоты, которую можно установить на регуляторе под столом. Достигнув определенной позиции, стол делает паузу на 2 секунды, после чего продолжает движение, если педаль всё ещё нажата. Это решение позволяет обивщику настроить идеальную высоту работы и обивать каждый раз элементы мебели на удобной высоте.

## ST-3/HD

Stół został zaprojektowany do podnoszenia ciężkich elementów (do 320 kg). Został wyposażony w dwa cylindry pneumatyczne, które zapewniają właściwe wsparcie całej konstrukcji. Ruchome części są wsparte wzmocnionymi profilami dla zwiększenia trwałości urządzenia. Stół jest wyposażony w blat pokryty wykładziną dywanową z szynami pomocniczymi.

The table is designed for lifting heavy furniture pieces or heavy elements up to 320 kg. It is equipped with two pneumatic cylinders that provide necessary support for the whole construction. Moving parts are supported with thicker, closed profiles for improved durability. Carpet-covered tabletop with steel sliding rails.

Stół został zaprojektowany do podnoszenia ciężkich elementów mebli o wadze do 320 kg. Stół wyposażony jest w dwa cylindry pneumatyczne, które zapewniają właściwe wsparcie całej konstrukcji. Ruchome części są wsparte wzmocnionymi profilami dla zwiększenia trwałości urządzenia. Stół jest wyposażony w blat pokryty wykładziną dywanową z szynami pomocniczymi.

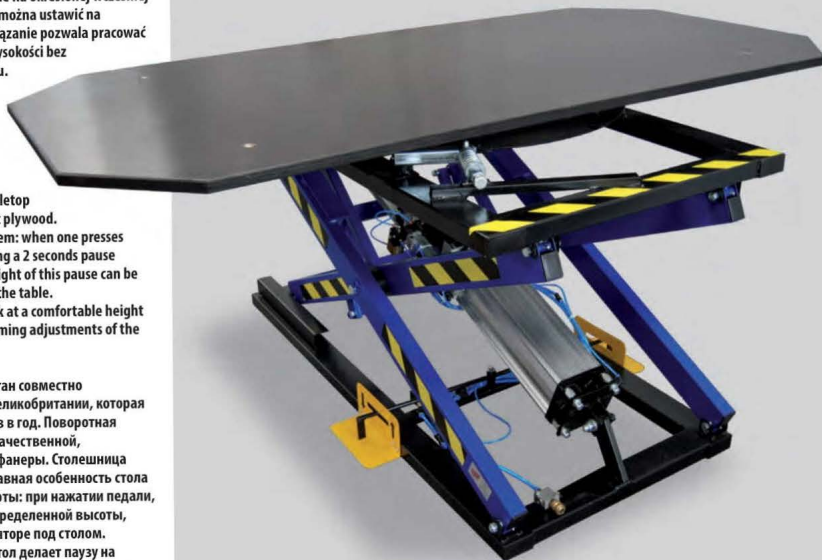

## ST-3/KP

Stół ST-3/K jest wyposażony w blat pokryty wykładziną dywanową z szynami pomocniczymi. Hydrauliczny system hamulcowy zapobiega podskakiwaniu stołu. Stół jest wyposażony w system pozycjonowania wysokości; przy wciśnięciu pedału stół zaczyna się podnosić, zatrzymując się na 2 sekundy aby umożliwić zatrzymanie na określonej wcześniej wysokości. Wysokość tego zatrzymania można ustawić na specjalnym profilu pod stołem. To rozwiązanie pozwala pracować tapicerowi na pożądanej przez niego wysokości bez zbędnej straty czasu na ustawianie stołu.

The table is equipped with a carpet-covered tabletop with sliding rails and a hydraulic anti-bouncing brake system that helps to prevent the table from bouncing. The table has a Height Positioning System: when one presses a pedal, the table starts to move, making a 2 seconds pause at a certain point of movement. The height of this pause can be adjusted on a special bar placed under the table. This solution allows upholsterer to work at a comfortable height and eliminates the need of time-consuming adjustments of the height of the table.

Stół wyposażony jest w stolnicę z wykładziną dywanową z szynami pomocniczymi. Hydrauliczny system hamulcowy zapobiega podskakiwaniu stołu. Stół jest wyposażony w system pozycjonowania wysokości; przy wciśnięciu pedału, stół zaczyna się podnosić i opuszcza do określonej wysokości, którą można ustawić na regulatorze pod stołem. Dostigнув определенной позиции, стол делает паузу на 2 секунды, после чего продолжает движение, если педаль всё ещё нажата. Это решение позволяет обивщику настроить идеальную высоту работы и обивать каждый раз элементы мебели на удобной высоте.

## ST-3/O

Stół ST-3/O posiada obrótowy blat oraz opcję automatycznej blokady co 90 stopni przy obrocie, pokryty wykładziną dywanową i wyposażony w stalowe szyny.

Table ST-3/O is equipped with swivel carpet-covered tabletop, steel sliding rails with and spring brake system blocks the tabletop after each 90 degrees.

Stół ST-3/O wyposażony jest w stolnicę z wykładziną dywanową z szynami pomocniczymi. Hydrauliczny system hamulcowy zapobiega podskakiwaniu stołu. Stół jest wyposażony w system pozycjonowania wysokości; przy wciśnięciu pedału, stół zaczyna się podnosić i opuszcza do określonej wysokości, którą można ustawić na regulatorze pod stołem. Dostigнув определенной позиции, стол делает паузу на 2 секунды, после чего продолжает движение, если педаль всё ещё нажата. Это решение позволяет обивщику настроить идеальную высоту работы и обивать каждый раз элементы мебели на удобной высоте.





## ST-2/OK

Ten stół służy głównie do pakowania mebli i tapicerowania. Obrotowy blat wykonany jest z płyty wiórowej (pokrytej 10-milimetrową warstwą polietylenu).

This table is designed mainly for furniture packaging or upholstery. Swivel tabletop is made of chipboard covered with a 10 mm thick PE (polyethylene) sheet.

Этот стол идеально подходит для упаковки мебели. Поворотная столешница покрыта плитой белого полиэтилена (PE) толщиной 10 мм.

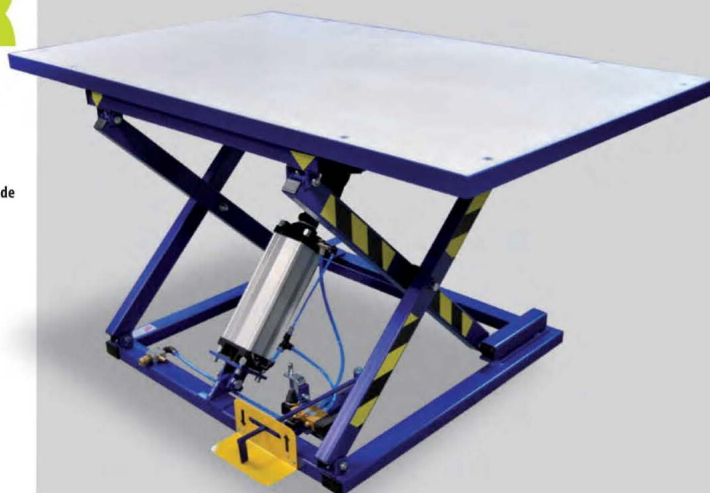

## ST-4

Ten stół bardzo przydaje się w trakcie klejenia mebli. Blat obrotowy pokryty jest stalą nierdzewną, bardzo łatwą do oczyszczenia z kleju po zakończeniu pracy. Blat może być zablokowany w dwóch pozycjach za pomocą dźwigni ręcznej. Specjalne, regulowane rury pozwalają powiększyć rozmiar blatu dla dużych mebli. Wszystkie komponenty pneumatyczne są chronione metalowym korpusem pokrytym farbą nakładaną proszkowo.

This table is designed to make furniture gluing easier. The rotating tabletop is covered with stainless steel that can be easily cleaned after the work is finished. Adjustable tubes allow for increasing the size of the tabletop for big pieces of furniture. All pneumatic components of this table are protected with a metal, powder-coated body.

Стол разработан для клееня элементов мебели. Столешница покрыта листом из нержавеющей стали, которую можно легко очистить от клея после смены. Поворотная столешница на четырех стабилизирующих подшипниках, может быть вручную заблокирована в двух позициях при помощи рычага под столом. Столешница оборудована специальными трубками, которые можно развернуть на 90 градусов, тем самым увеличив рабочее пространство для клееня больших элементов мебели. Все пневматические компоненты защищены стальным корпусом, окрашенным порошковым методом, с резиновым защитным кожухом,



## ST-4/B

Ten stół został zbudowany na bazie standardowego stołu ST-4. Główną jego cechą charakterystyczną jest możliwość zablokowania blatu w 12 pozycjach przy pomocy dźwigni nożnej, która kontroluje blokujący silownik pneumatyczny pod blatem.

Based on standard ST-4 table, this one is equipped with foot-controlled pneumatic tabletop blocking system; the tabletop can be blocked in any of 12 positions with pneumatic cylinder underneath the tabletop.

Этот стол построен на базе стандартного стола ST-4. Главная особенность этой модификации это специальность этой модификации это специальность этой модификации это специальность этой модификации это специальность этой модификации. Рычаг управляет специальным блокирующим пневмоцилиндром под столешницей.



## ST-5

Ten składany stół przeznaczony jest do tapicerowania lub pakowania niewielkich elementów.

This compact table is designed for small upholstery elements or packaging.

Стол идеально подходит для обивки небольших элементов мебели или их упаковки.





## ST-3/ ROL MINI

Stół ST-3/ROL MINI jest wyposażony w rolotok zamiast blatu. Zastosowane rolki zmniejszają tarcie powierzchniowe, co pozwala na ręczne przesuwanie materiałów bez używania siły. Inny typ rolek na zamówienie.

Table ST-3/ROL MINI table is equipped with rollers instead of tabletop. The rollers reduce surface friction, which allows the materials to be manually moved without using force. Other type of rollers on request.

Stół ST-3/ROL MINI снабжен роликовым конвейером вместо столешницы. Роликовый конвейер уменьшает поверхность трения, что позволяет вручную перемещать материал без применения силы. Другой тип роликов под заказ.

## ST-3/OS

Stół ST-3/OS został zaprojektowany do cięcia skór. Ruchomy blat obrotowy o średnicy 250 cm jest wykonany z laminowanej płyty wiórowej. Blat może zostać ustawiony pod kątem do 17°. Stół z obrotowym blatem powstał z myślą o ułatwieniu pracy przy cięciu skóry i stworzeniu optymalnych warunków do pracy.

Table ST-3/OS is designed for leather cutting. Swivel tabletop has diameter 250 cm and is made of laminated chipboard. Tabletop can be inclined at a 17° angle. This creates optimal working conditions during leather cutting – leather piece can be rotated without moving.

Stół ST-3/OS разработан специально для резки кожи. Круглая поворотная столешница диаметром 250 см изготовлена из белой ламинированной плиты. Столешница может быть установлена под наклоном до 17° градусов. Такое решение обеспечивает оптимальные условия для работы с цельным куском кожи – его можно резать не перемещая.

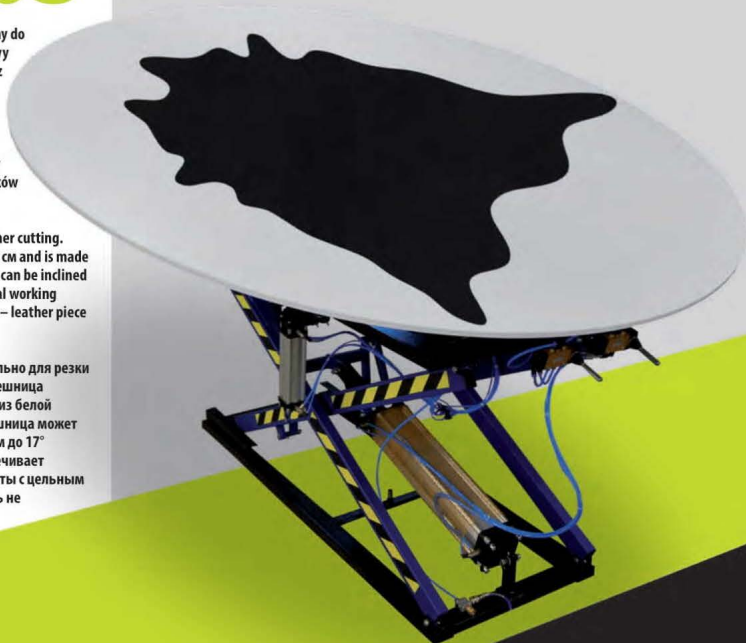

## ST-3/ HDKRB

Stół został zaprojektowany do podnoszenia ciężkich elementów (do 320 kg). Został wyposażony w dwa cylindry pneumatyczne, które zapewniają właściwe wsparcie całej konstrukcji. Ruchome części są wsparte wzmocnionymi profilami dla zwiększenia trwałości urządzenia. Blat do wyboru: blat pokryty wykładziną dywanową z szynami pomocniczymi / blat pokryty stalą nierdzewną / blat wykonany z wysokiej jakości wodoodpornej płyty antypoślizgowej. Ramka bezpieczeństwa zapobiega dalszemu opadaniu stołu w przypadku wystąpienia blokady. Hydrauliczny system hamulcowy zapobiega podskakiwaniu stołu.

The table is designed for lifting heavy furniture pieces or heavy elements up to 320 kg. It is equipped with two pneumatic cylinders that provide necessary support for the whole construction. Moving parts are supported with thicker, closed profiles for improved durability. Tabletop is optional: carpet-covered tabletop with steel sliding rails / stainless steel-covered tabletop / tabletop made of high quality, water-resistant plywood. A safety bar under the tabletop prevents further dropping of the table in situations when it gets blocked. A hydraulic anti-bouncing brake system helps to prevent the table from bouncing.

Stół opracowany dla podniesienia i pracy z ciężkimi elementami mebli o wadze do 320 kg. Stół wyposażony w dwa cylindry pneumatyczne, które zapewniają odpowiednią podporę całej konstrukcji. Wszystkie ruchome części opierają się na wzmocnionych profilach zwiększonej grubości dla zapewnienia trwałości. Stołowa pod zamówieniem: stolica z dywanowym pokryciem / stolica z specjalnymi stalowymi poszyciami / stolica pokryta płytą nierdzewnej stali / stolica z wysokiej jakości wodoodpornej, antypoślizgowej, wodoprzepuszczalnej fany. Stół wyposażony w ramkę bezpieczeństwa, która zapewnia zatrzymanie stołu w przypadku wystąpienia blokady. Stół wyposażony w hydrauliczny system blokady, który zapobiega odprężeniu stołu.

## ST-3/KPO

Stół ST-3/KPO jest wyposażony w obrotowy blat oraz opcję automatycznej blokady co 90 stopni przy obrocie, pokryty wykładziną dywanową i wyposażony w stalowe szyny. Hydrauliczny system hamulcowy zapobiega podskakiwaniu stołu. Stół jest wyposażony w system pozycjonowania wysokości; przy wciśnięciu pedału stół zaczyna się podnosić, zatrzymując się na 2 sekundy aby umożliwić zatrzymanie na określonej wcześniej wysokości. Wysokość tego zatrzymania można ustawić na specjalnym profilu pod stołem. To rozwiązanie pozwala pracować tapicerowi na pożądanej przez niego wysokości bez zbędnej straty czasu na ustawianie stołu.

The table ST-3/KPO is equipped with swivel carpet-covered tabletop, steel sliding rails with and spring brake system blocks the tabletop after each 90 degrees. The hydraulic anti-bouncing brake system that helps to prevent the table from bouncing. The table has a Height Positioning System: when one presses a pedal, the table starts to move, making a 2 seconds pause at a certain point of movement. The height of this pause can be adjusted on a special bar placed under the table. This solution allows upholsterer to work at a comfortable height and eliminates the need of time-consuming adjustments of the height of the table.

Stół wyposażony w obrotowy blat z wykładziną dywanową i stalowymi szynami. Hydrauliczny system hamulcowy zapobiega podskakiwaniu stołu. Stół posiada system pozycjonowania wysokości: przy naciśnięciu pedału stół zaczyna się podnosić, zatrzymując się na 2 sekundy, aby umożliwić zatrzymanie na określonej wcześniej wysokości. Wysokość tego zatrzymania można ustawić na specjalnym profilu pod stołem. To rozwiązanie pozwala pracować tapicerowi na wygodnej wysokości bez zbędnej straty czasu na ustawianie stołu.



## ST-3/O/C

Stół ST-3/O/C posiada obrotowy blat oraz opcję automatycznej blokady co 90 stopni przy obrocie, pokryty wykładziną dywanową i wyposażony w stalowe szyny. Blat jest wyposażony w pneumatycznie wysuwaną belkę pozycjonującą służącą do podniesienia ciężkiego mebla, aby ułatwić pakowanie (np. podłożenie kątownika tekturowego). Stół posiada dodatkowy pedał umożliwiający sterowanie wysokością z trzech stron urządzenia.

Table ST-3/O/C is equipped with swivel carpet-covered tabletop, steel sliding rails with and spring brake system blocks the tabletop after each 90 degrees. The tabletop is equipped with the pneumatically controlled positioning beam that is able to lift up the heavy sofa element and facilitate packaging process (e.g. to easily place protective cardboard corners). The table is equipped with an additional pedal so the table height can be adjusted from three sides of the table.

Stół ST-3/O/C оснащён столешницей с ковровым покрытием со специальными стальными ползьями блокируется каждые 90 градусов. Столешница оснащена позиционирующей балкой с пневматическим управлением, которая служит для поднятия тяжелого элемента дивана и облегчает процесс упаковки (например, для удобного размещения защитных картонных уголков). Стол оснащён дополнительной педалью, поэтому высоту стола можно регулировать с трех сторон стола.





DANE TECHNICZNE: SPECIFICATIONS: СПЕЦИФИКАЦИИ:																							
Model:	Model:	Модель:	ST-3	ST-3/K	ST-3/B	ST-3/R	ST-3/BR	ST-3/RB	ST-3/KRB	ST-3/MINI	ST-3/R MINI	ST-3/PE MINI	ST-3/OB	ST-3/HD	ST-3/KP	ST-2/OK	ST-4	ST-4/B	ST-5	ST-3/ROL MINI	ST-3/O	ST-3/OS	
Cisnienie robocze:	Working pressure:	Рабочее давление:	6 bar (87 PSI)	6 bar (87 PSI)	6 bar (87 PSI)	6 bar (87 PSI)	6 bar (87 PSI)	6 bar (87 PSI)	6 bar (87 PSI)	6 bar (87 PSI)	6 bar (87 PSI)	6 bar (87 PSI)	6 bar (87 PSI)	6 bar (87 PSI)	6 bar (87 PSI)	6 bar (87 PSI)	6 bar (87 PSI)	6 bar (87 PSI)	6 bar (87 PSI)	6 bar (87 PSI)	6 bar (87 PSI)	6 bar (87 PSI)	6 bar (87 PSI)
Wymiary blatu:	Tabletop dimensions:	Размер столешницы:	2000 mm x 900 mm (78.74" x 35.43")	2000 mm x 900 mm (78.74" x 35.43")	1940 mm x 940 mm (76.37" x 37")	2000 mm x 900 mm (78.74" x 35.43")	1940 mm x 940 mm (76.37" x 37")	2000 mm x 900 mm (78.74" x 35.43")	2000 mm x 900 mm (78.74" x 35.43")	1600 mm x 900 mm (62.99" x 35.43")	1600 mm x 900 mm (62.99" x 35.43")	1600 mm x 900 mm (62.99" x 35.43")	2000 mm x 1000 mm (78.74" x 39.37")	2000 mm x 900 mm (78.74" x 35.43")	2000 mm x 900 mm (78.74" x 35.43")	1600 mm x 1000 mm (62.99" x 39.37")	1200 mm x 750 mm (47.24" x 29.52")	1200 mm x 750 mm (47.24" x 29.52")	-	1436 mm x 900 mm (56.53" x 35.43")	2000 mm x 1000 mm (78.74" x 39.37")	ø 2500 mm (98.42)	
Cylinder pneumatyczny:	Pneumatic cylinder:	Пневмоцилиндр:	D125x600	D125x600	D125x600	D125x600	D125x600	D125x600	D125x600	D125x360	D125x360	D125x360	D125x360	2x(D125x600)	D125x600	D125x230	D125x200	D125x200	D100x500	D125x360	D125x600	D125x600, 2xD63x200	
Wysokość minimalna:	Minimum height:	Высота минимальная:	320 mm (12.59")	320 mm (12.59")	320 mm (12.59")	320 mm (12.59")	320 mm (12.59")	320 mm (12.59")	320 mm (12.59")	320 mm (12.59")	320 mm (12.59")	320 mm (12.59")	410 mm (16.14")	320 mm (12.59")	320 mm (12.59")	400 mm (15.74")	500 mm (19.68")	500 mm (19.68")	600 mm (23.62")	320 mm (12.59")	430 mm (16.9")	800 mm (31.49")	
Wysokość maksymalna:	Maximum height:	Высота максимальная:	1280 mm (50.39")	1280 mm (50.39")	1280 mm (50.39")	1280 mm (50.39")	1280 mm (50.39")	1280 mm (50.39")	1280 mm (50.39")	1060 mm (41.73")	1060 mm (41.73")	1060 mm (41.73")	1190 mm (46.85")	1280 mm (50.39")	1280 mm (50.39")	780 mm (30.7")	820 mm (32.28")	820 mm (32.28")	1250 mm (49.21")	1080 mm (42.51")	1380 mm (54.3")	1500 mm (59")	
Udźwig maksymalny:	Maximum load:	Допускаемая нагрузка:	160 kg (352.74 lbs)	160 kg (352.74 lbs)	130 kg (286.6 lbs)	160 kg (352.74 lbs)	130 kg (286.6 lbs)	160 kg (352.74 lbs)	160 kg (352.74 lbs)	130 kg (286.6 lbs)	130 kg (286.6 lbs)	130 kg (286.6 lbs)	100 kg (220.4 lbs)	320 kg (705.4 lbs)	160 kg (352.74 lbs)	90 kg (198.4 lbs)	90 kg (198.4 lbs)	90 kg (198.4 lbs)	70 kg (154.3 lbs)	130 kg (286.6 lbs)	130 kg (286.6 lbs)	70 kg (154.3 lbs)	
Sterowanie nożne po obu stronach:	Pedal control system (both sides of the table):	Двустороннее ножное управление:	✓	✓	✓	✓	✓	✓	✓	✓	✓	✓	✓	✓	✓	✗	✓	✓	✓	✓	✓	✗	
Wejście dla narzędzi pneumatycznych:	Outlet for pneumatic accessories:	Выход для подключения пневмоинструмента:	✓	✓	✓	✓	✓	✓	✓	✓	✓	✓	✓	✓	✓	✓	✓	✓	✓	✓	✓	✓	
Szafka na narzędzia:	Drawer for tools:	Ящик для инструментов:	✓	✓	✓	✓	✓	✓	✓	✓	✓	✓	✗	✓	✓	✗	✗	✗	✗	✗	✗	✗	
Blat pokryty wykładziną z listwami:	Carpet-covered tabletop with railings:	Столешница с ковровым покрытием и поручнями:	✓	✓	✗	✓	✗	✓	✓	✓	✓	✗	✗	✓	✓	✗	✗	✗	✗	✗	✗	✓	
Blat pokryty stalą nierdzewną:	Stainless steel-covered tabletop:	Столешница с покрытием из нержавеющей стали:	✗	✗	✓	✗	✓	✗	✗	✗	✗	✗	✗	✗	✗	✗	✓	✓	✗	✗	✗	✗	
Blat pokryty polietylem białym:	PE polyethylene-covered tabletop:	Столешница покрытая белой полиэтиленом:	✗	✗	✗	✗	✗	✗	✗	✗	✗	✓	✗	✗	✗	✗	✗	✗	✗	✗	✗	✗	
Blat wykonany ze sklejki wodoodpornej:	Water resistant plywood tabletop:	Столешница из водонепроницаемой фанеры:	✗	✗	✗	✗	✗	✗	✗	✗	✗	✗	✗	✗	✗	✗	✗	✗	✗	✗	✗	✗	
Blat w standardzie:	Tabletop in standard:	Столешница в стандарте:	✓	✓	✓	✓	✓	✓	✓	✓	✓	✓	✓	✓	✓	✓	✓	✓	✓	✗	✓	✓	
Ramiona uchylne (kobyłki):	Adjustable support arms:	Регулируемые рукава:	✗	✗	✗	✓	✓	✗	✗	✗	✓	✗	✗	✗	✗	✗	✗	✗	✗	✗	✗	✗	
Zawór zapobiegający opadaniu stołu:	Safety valve for tabletop drop prevention:	Клапан предотвращающий падение стола:	✓	✓	✓	✓	✓	✓	✓	✓	✓	✓	✓	✓	✓	✓	✓	✓	✓	✓	✓	✓	
Ramka bezpieczeństwa:	Safety bar:	Рамка безопасности:	✗	✗	✗	✗	✗	✓	✗	✗	✗	✗	✗	✗	✗	✗	✗	✗	✗	✗	✗	✗	
System blokady hydraulicznej zapobiegający sprężynomaniu:	Hydraulic anti-bouncing blocking system:	Гидравлическая система блокировки:	✗	✓	✗	✗	✗	✗	✓	✗	✗	✗	✗	✗	✗	✓	✗	✗	✗	✗	✗	✗	
Blat obrotowy:	Rotary (swivel) tabletop:	Поворотная столешница:	✗	✗	✗	✗	✗	✗	✗	✗	✗	✗	✓	✗	✗	✓	✓	✓	✗	✗	✓	✓	
Blat obrotowy z systemem blokady (R - ręczny; P - pneumatyczny):	Rotary (swivel) tabletop with blocking system (R - manual; P - pneumatic):	Поворотная столешница с блокирующей системой (R - ручную; P - пневматически):	✗	✗	✗	✗	✗	✗	✗	✗	✗	✗	✓	✗	✗	✓	✓ (R)	✓ (P)	✗	✗	✓	✓	
System regulowania wysokości:	Height positioning system:	Система позиционирования высоты:	✗	✗	✗	✗	✗	✗	✗	✗	✗	✗	✓	✗	✓	✗	✗	✗	✗	✗	✗	✓	
Mniejsza konstrukcja stołu i mniejszy cylinder:	Small construction design and small cylinder:	Уменьшенная конструкция стола и цилиндра:	✗	✗	✗	✗	✗	✗	✗	✓	✓	✓	✓	✗	✗	✓	✓	✓	✓	✓	✓	✗	
Blat z rolkami:	Tabletop with rollers:	Столешница роликами:	✗	✗	✗	✗	✗	✗	✗	✗	✗	✗	✗	✗	✗	✗	✗	✗	✗	✓	✗	✗	

DANE TECHNICZNE:		SPECIFICATIONS:		СПЕЦИФИКАЦИИ:	
Model:	Model:	Модель:	ST-3/HDKRB	ST-3/KPO	ST-3/O/C
Cisnienie robocze:	Working pressure:	Рабочее давление:	6 bar (87 PSI)	6 bar (87 PSI)	6 bar (87 PSI)
Wymiary blatu:	Tabletop dimensions:	Размер столешницы:	-	2000 mm x 900 mm (78.74" x 35.43")	2000 mm x 900 mm (78.74" x 35.43")
Cylinder pneumatyczny:	Pneumatic cylinder:	Пневмоцилиндр:	2x(D125x600)	D125x600	D125x600, 2x 1501.64.0050
Wysokość minimalna:	Minimum height:	Высота минимальная:	320 mm (12.59")	430 mm (16.9")	430 mm (16.9")
Wysokość maksymalna:	Maximum height:	Высота максимальная:	1280 mm (50.39")	1380 mm (54.3")	1380 mm (54.3")
Udźwig maksymalny:	Maximum load:	Допускаемая нагрузка:	320 kg (705.4 lbs)	130 kg (286.6 lbs)	130 kg (286.6 lbs)
Sterowanie nożne po obu stronach:	Pedal control system (both sides of the table):	Двустороннее ножное управление:	✓	✓	✓
Wejście dla narzędzi pneumatycznych:	Outlet for pneumatic accessories:	Выход для подключения пневмоинструмента:	✓	✓	✓
Szafka na narzędzia:	Drawer for tools:	Ящик для инструментов:	✓	✗	✗
Blat pokryty wykładziną z listwami:	Carpet-covered tabletop with railings:	Столешница с ковровым покрытием и поручнями:	✗	✓	✓
Blat pokryty stalą nierdzewną:	Stainless steel-covered tabletop:	Столешница с покрытием из нержавеющей стали:	✗	✗	✗
Blat pokryty polietylenem białym:	PE polyethylene-covered tabletop:	Столешница покрытая плитой полиэтилена:	✗	✗	✗
Blat wykonany ze sklejki wodoodpornej:	Water resistant plywood tabletop:	Столешница из водонепроницаемой фанеры:	✗	✗	✗
Blat w standardzie:	Tabletop in standard:	Столешница в стандарте:	✗	✓	✓
Ramiona uchylne (kobyłki):	Adjustable support arms:	Регулируемые рукава:	✗	✗	✗
Zawór zapobiegający opadaniu stołu:	Safety valve for tabletop drop prevention:	Клапан предотвращающий опадение стола:	✓	✓	✓
Ramka bezpieczeństwa:	Safety bar:	Рамка безопасности:	✓	✗	✗
System blokady hydraulicznej zapobiegający sprężynom:	Hydraulic anti-bouncing blocking system:	Гидравлическая система блокировки:	✓	✓	✗
Blat obrotowy:	Rotary (swivel) tabletop:	Поворотная столешница:	✗	✓	✓
Blat obrotowy z systemem blokady (R - ręczny; P - pneumatyczny):	Rotary (swivel) tabletop with blocking system (R - manual; P - pneumatic):	Поворотная столешница блокируемая (R - ручную; P - пневматическую):	✗	✗	✓
System regulowania wysokości:	Height positioning system:	Система позиционирования высоты:	✗	✓	✗
Mniejsza konstrukcja stołu i mniejszy cylinder:	Small construction design and small cylinder:	Уменьшенная конструкция стола и цилиндра:	✗	✗	✗
Blat z rolkami:	Tabletop with rollers:	Столешница роликами:	✗	✗	✗



## DR-1

Szafka pasuje do stołów:  
Drawer is suitable for lift tables:  
Ящик подходит к столам:  
ST-3, ST-3/K, ST-3/B, ST-3 MINI, ST-3 PE MINI,  
ST-3/R MINI, ST-3/HD, ST-3/R, ST-3/BR.

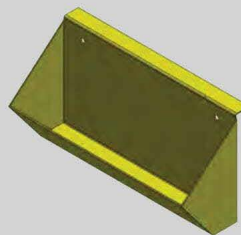

## DR-2

Szafka pasuje do stołów:  
Drawer is suitable for lift tables:  
Ящик подходит к столам:  
ST-3, ST-3/K, ST-3/B, ST-3 MINI, ST-3 PE MINI,  
ST-3/R MINI, ST-3/HD, ST-3/R, ST-3/BR.

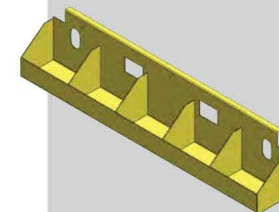

## DR-3

Szafka pasuje do stołów:  
Drawer is suitable for lift tables:  
Ящик подходит к столам:  
ST-3, ST-3/K, ST-3/B, ST-3 MINI, ST-3 PE MINI,  
ST-3/R MINI, ST-3/HD, ST-3/R, ST-3/BR.

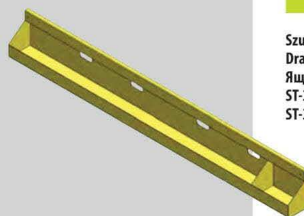

## DR-4

Szafka pasuje do stołów:  
Drawer is suitable for lift tables:  
Ящик подходит к столам:  
ST-3, ST-3/K, ST-3/B, ST-3 MINI, ST-3 PE MINI,  
ST-3/R MINI, ST-3/HD, ST-3/R, ST-3/BR.

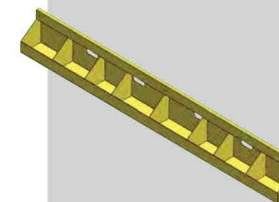

## DR-5

Szafka pasuje do stołów:  
Drawer is suitable for lift tables:  
Ящик подходит к столам:  
ST-3, ST-3/K, ST-3/B, ST-3 MINI, ST-3 PE MINI,  
ST-3/R MINI, ST-3/HD, ST-3/R, ST-3/BR.

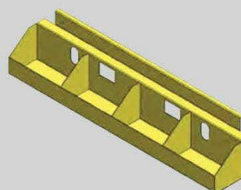

## DR-6

Szafka pasuje do stołów:  
Drawer is suitable for lift tables:  
Ящик подходит к столам:  
ST-3, ST-3/K, ST-3/B, ST-3 MINI, ST-3 PE MINI,  
ST-3/R MINI, ST-3/HD, ST-3/R, ST-3/BR.

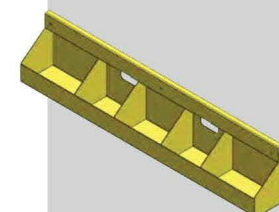

## DR-7

Szafka pasuje do stołów:  
Drawer is suitable for lift tables:  
Ящик подходит к столам:  
ST-3/RB, ST-3/KRB, ST-3/HDKRB.

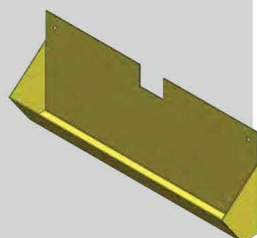



## Prasa do tapicerowania krzeseł PDP-1, PDK-1 i PDK-2

### Cechy charakterystyczne:

- Zastosowanie prasy do tapicerowania krzeseł pozwoli Państwu skutecznie zwiększyć wydajność pracy oraz jakość produkowanych wyrobów.
- Prasa pneumatyczna jest idealnym urządzeniem do obijania siedzeń i oparcz krzeseł biurowych.
- Sterowanie oburgczne gwarantuje całkowite bezpieczeństwo pracy. Regulacja siły docisku przy pomocy regulatora ciśnienia.
- Prasa ścisła siedzisko w kontrolowany i powtarzalny sposób, przez co nie ma potrzeby naciągania materiału; materiał jest równo i precyzyjnie naciągnięty na całej powierzchni.
- Obrótowa poduszka przyspiesza i ułatwia zszywanie materiału.
- Tapicer stojąc w jednym miejscu lekko obraca siedzisko i zszywa materiał po obwodzie.
- Regulacja siły docisku przy pomocy regulatora ciśnienia.
- Regulacja głębokości docisku przy pomocy śruby trapezowej (PDP-1).

## Pneumatic press for upholstered seats PDP-1, PDK-1 and PDK-2

### Key features:

- Using this press one can significantly improve efficiency, productivity and quality of your chair manufacturing department.
- The press is a perfect machine for office chair seats or backrests upholstery.
- The control device with two-hand button control system ensures safety when operating the press. It is possible to adjust the pressing force using air pressure regulator.
- Long stroke of the pneumatic cylinder and lower telescopic stand allow adjusting press to a comfortable height for the operator.
- The press provides controllable and even pressing of the chair seats and backrests (fabric, upholstery foam, chipboard), so there is no need to pull the material to ensure its right tension.
- Press is equipped with rotary cushion that makes upholstery nice and easy.
- Pressure can be adjusted using hand wheel (PDP-1).

## Пресса для обивки стульев PDP-1, PDK-1 и PDK-2

### Основные характеристики:

- Пресс является идеальным станком для обивки сидений и спинок офисных кресел.
- Устройство управления двуручным регулятором делает станок безопасным во всех отношениях.
- Регулировка силы сжатия при помощи регулятора давления сжатого воздуха.
- Пресс для кресел обеспечивает контролируемый и равномерный прижим компонентов сидений и спинок кресел (материал, поролон, фанера), благодаря чему уже не нужно сильно натягивать материал и следить за равномерным натяжением ткани.
- Поворотная подушка ускоряет, облегчает процесс обивки.
- Обивщик, стоя в одном месте, легко поворачивая подушку, обивает изделие по контуру.
- Регулировка глубины сжатия при помощи специального винта (в модели PDP-1).

PRASY DO TAPICEROWANIA  
UPHOLSTERY PRESSES

ПРЕССА  
ДЛЯ ОБИВКИ



## PDK-2 /PDS

Prasa tapicerska z systemem naciągu sznurka służy do szybkiego tapicerowania siedzisk z wszytym sznurkiem.

The upholstery press with a drawstring system allows for quick upholstering of chair seats and backrests with a sewn-in string.

Пневматический пресс с системой натягивания шнура позволяет быстро обить сиденья и спинки стульев в обивку которых шит шнур.



## PDP-1

PDP-1 jest kompaktową prasą pneumatyczną którą można postawić na stole. Idealnie nadaje się do tapicerowania niewielkich elementów.

PDP-1 is compact version, perfect for upholstering small elements. Can be placed on a table.

PDP-1 это компактная версия прессы, идеально подходит для обивки небольших элементов. Может быть установлена на столе.

## PDK-1

PDK-1 jest pneumatyczną prasą wolnostojącą przeznaczoną do tapicerowania siedzeń i oparcz krzeseł biurowych.

PDK-1 is self-standing version, perfect for both small and medium size elements.

PDK-1 свободная версия подходит как для небольших так и среднего размера элементов.

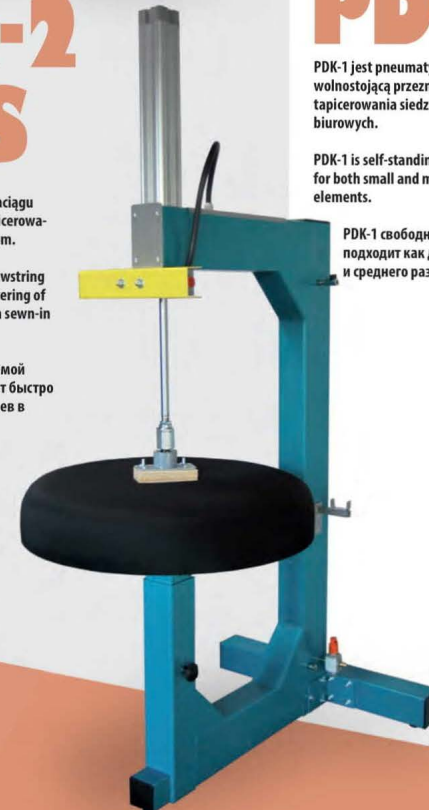

## Pneumatyczna prasa do tapicerowania PDM-1, PDM-1 HD i PDM-1 MINI

### Cechy charakterystyczne:

- Pneumatyczna prasa do tapicerowania jest urządzeniem przeznaczonym do pracy w zakładach przemysłu meblarskiego.
- Zastosować ją można na stanowiskach, gdzie wykonywane są gabarytowe meble tapicerowane, w których stosuje się materace sprężynowe lub płyty z pianki tapicerskiej.
- Prasa do tapicerowania znacząco ułatwia pracę przy wykonywaniu takich mebli ponieważ pozwala uzyskać równomierne ściśnięcie materaca sprężynowego lub płyty z pianki na żądaną grubość na całej powierzchni.
- Zastosowanie regulowanego położenia siłownika za pomocą śruby trapezowej z pokrętelem ręcznym pozwala dokładnie ustawić wielkość wymaganego ściśnięcia materaca lub płyty z pianki.
- Siła nacisku ramki dociskowej jest natomiast regulowana wielkością ciśnienia roboczego przy pomocy reduktora zamontowanego na korpusie prasy.

## Pneumatic press for upholstery PDM-1, PDM-1 HD and PDM-1 MINI

### Key features:

- Pneumatic press for upholstery designed for increased efficiency in furniture industry.
- It can be used in manufacturing big pieces of upholstered furniture with springs or upholstery foam.
- Facilitates the production of furniture; it provides even compression of springs or foam to the desired thickness over the entire surface.
- Time-saving device; it can be operated by one person.
- The press holds the elements of the furniture in the same position in which it was placed under the press for the upholstery and provides an easy access to the entire back side of the furniture piece, without moving it.
- Using pneumatic cylinder with a screw system and a hand wheel allows one to accurately adjust the desired compression force.
- Pressing force is indicated on the operating pressure regulator, mounted on the head of the press.

## Пневматическая пресса для обивки PDM-1, PDM-1 HD и PDM-1 MINI

### Основные характеристики:

- Пневматический пресс для обивки предназначен для мебельной промышленности.
- Его можно применять на производствах где изготавливаются габаритные предметы мягкой мебели, в которых используются пружинные матрасы или мебельный поролон.
- Пресс для обивки значительно облегчает производство такой мебели, поскольку он обеспечивает равномерное сжатие пружин матраса или мебельного поролона до требуемой толщины по всей поверхности.
- Также происходит значительная экономия времени, потому что вся операция может быть сделана одним человеком, пресс продолжает сжимать элемент мебели в той же позиции, в течение всего времени помещен на столешницу в течение всего времени обивки и обеспечивает легкий доступ ко всей тыльной стороне элемента.
- Использование контролируемого положения пневматического привода с трапециевидным винтом и маховиком позволяет точно установить силу необходимого сжатия.
- Сила прижатия на раму отражается на регуляторе рабочего давления, установленного на корпусе прессы.

PRASY DO  
TAPICEROWANIA  
UPHOLSTERY  
PRESSES  
ПРЕССА  
ДЛЯ ОБИВКИ

PDM-1  
MINI

PDM-1  
HD

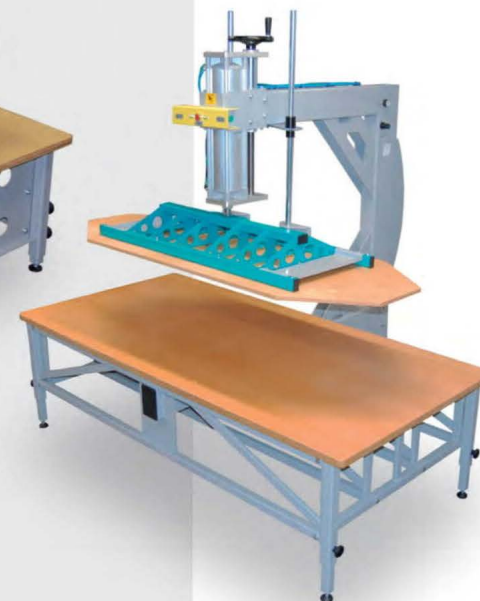



PDM-1



DANE TECHNICZNE:	SPECIFICATIONS:	СПЕЦИФИКАЦИИ:
Model:	Model:	Модель:
Wymiary gabarytowe:	Overall dimensions:	Габаритный размер:
Średnica poduszki:	Cushion diameter:	Размер подушки:
Cisnienie robocze:	Working pressure:	Рабочее давление:
Siłownik pneumatyczny:	Pneumatic cylinder:	Пневматический цилиндр:
Sterowanie oburęczne:	Two-button safety start system:	Двухкнопочная безопасная система старта:
Regulator ciśnienia:	Pressure regulator:	Регулятор давления:
Pokręto do regulacji wysokości:	Cylinder height adjustability:	Колесо для регулировки высоты цилиндра:

		
PDP-1	PDP-1	PDK-2/PDS
600 x 600 x 900 mm (23.62" x 23.62" x 35.43")	600 x 600 x 900 mm (23.62" x 23.62" x 35.43")	1000 x 1300 x 2070 mm (39.37" x 51.18" x 81")
750 mm (29.52")	750 mm (29.52")	750 mm (29.52")
3-6 bar (43.5-87 PSI)	3-6 bar (43.5-87 PSI)	3-6 bar (43.5-87 PSI)
D63x200	D63x200	D63x500, D32x200, D25x15
✓	✓	✓
✓	✓	✓
✓	✓	✗

DANE TECHNICZNE:	SPECIFICATIONS:	СПЕЦИФИКАЦИИ:
Model:	Model:	Модель:
Wymiar blatu:	Tabletop dimensions:	Размер столешницы:
Wysokość stołu: regulacja	Adjustable tabletop height:	Регулируемая высота столешницы:
Cisnienie robocze:	Working pressure:	Рабочее давление:
Siłownik pneumatyczny:	Pneumatic cylinder:	Пневматический цилиндр:
Regulator ciśnienia:	Pressure regulator:	Регулятор давления:
Pokręto do regulacji wysokości siłownika:	Cylinder height adjustability:	Колесо для регулировки высоты цилиндра:

		
PDM-1	PDM-1 MINI	PDM-1 HD
2350 x 1500 mm (92.51" x 59")	1800 x 780 mm (66.92" x 30.7")	2200 x 1100 mm (86.61" x 43.3")
550 – 850 mm (21.6" - 33.46")	550 – 850 mm (21.6" - 33.46")	750 – 850 mm (29.5" - 33.46") 1720 x 520 mm (67.71" x 20.47")
3-9 bar (43.5 - 130.5 PSI)	3-9 bar (43.5 - 130.5 PSI)	3-9 bar (43.5 - 130.5 PSI)
D100 x 350	D100 x 350	D125x450
✓	✓	✓
✓	✓	✓



# SK-3

## Stół krojczy SK-3

### Cechy charakterystyczne:

- Zwiększona sztywność stołu krojczego dzięki zastosowaniu konstrukcji ramowej, która w całości została wykonana z profili stalowych zamkniętych.
- Blat wykonany z płyty MDF laminowanej białej gładkiej o grubości 25 mm.
- Blat z każdej strony wykończony kątownikami aluminiowanymi.
- Wszystkie łączenia blatów roboczych są podparte tą samą ramą.
- Regulacja wysokości i wypoziomowanie gwarantuje idealnie równą powierzchnię stołu.
- Możliwość dalszej dobudowy stołu.
- Możliwość zastosowania kółek z hamulcem, dzięki którym można łatwo i szybko przemieszczać stół na hali produkcyjnej (opcja).
- Możliwość wykonania stołu tylko z nadmuchem lub z nadmuchem i odsysaniem (opcja SK-3/AIR lub SK-3/AIRVAC).
- Stół może być wyprodukowany o dowolnych wymiarach.
- Stół może być wyposażony w półkę dolną (opcja).
- Standardowe szerokości: 1.83 m lub 2.07 m.
- Standardowe długości: 2.8 m; 3.9 m; 5 m; 6.1 m; 7.2 m; 8.3 m; 9.4 m; 10.5 m; 11.6 m; 12.7 m; 13.8 m; 14.9 m; 16 m.



## Cutting room table SK-3

### Key features:

- Table is made of closed steel profiles that provide good durability and stability.
- Tabletop is made of laminated white MDF 25 mm thick.
- Tabletop is finished with aluminium angles.
- Each tabletop connection is supported by profile underneath.
- Table has adjustable setting for leveling.
- Table can be easily extended at any time.
- Table can be supplied with special castors with brakes (optional).
- Table can be supplied with air cushion or with air cushion and vacuum (optional SK-3/AIR or SK-3/AIRVAC).
- Table of any size can be produced.
- Table can be supplied with bottom shelf (optional).
- Standard width of table: 1.83 m or 2.07 m (72.0" or 78.7").
- Standard lengths are: 2.8 m, 3.9 m, 5 m, 6.1 m, 7.2 m, 8.3 m, 9.4 m, 10.5 m, 11.6 m, 12.7 m, 13.8 m, 14.9 m, and 16 m (6.56 ft, 9.84 ft, 16.4 ft, 19.68 ft, 22.96 ft, 26.24 ft, 29.52 ft, 32.8 ft, 36.08 ft, 39.37 ft, 42.65 ft, 45.93 ft, and 52.49 ft).



## Раскройный стол SK-3

### Основные характеристики:

- Улучшенная стабильность стола обеспечена благодаря использованию закрытых стальных профилей.
- Столешница изготовлена из ламинированной плиты MDF белого цвета толщиной 25 мм.
- Столешница с каждой стороны отделана алюминиевыми уголками для повышенной износостойкости.
- Все соединения столешниц опираются на поперечный профиль рамы.
- Стол можно отрегулировать по высоте.
- Модульная конструкция стола позволяет удлинить стол в любой момент.
- Стол может быть поставлен на колесах с возможностью блокировки (опция).
- Стол может быть оснащен воздушной подушкой или воздушной подушкой и вакуумной системой (опция SK-3/AIR или SK-3/AIRVAC).
- Стол может быть изготовлен любого размера под заказ.
- Стол может быть оснащен нижней полкой (опция).
- Стандартная ширина стола: 1.83 м или 2.07 м.
- Стандартные длины стола: 2.8 м, 3.9 м, 5 м, 6.1 м, 7.2 м, 8.3 м, 9.4 м, 10.5 м, 11.6 м, 12.7 м, 13.8 м, 14.9 м, 16 м.

# SK-3/ AIRVAC



STÓŁ KROJCZY  
CUTTING ROOM TABLE  
РАСКРОЙНЫЙ СТОЛ



## Urządzenie lagujące UL-3

### Dane techniczne:

- Stół krojczy SK-3 z urządzeniem lagującym UL-3 służy do warstwowego laguwania tkaniny i następnie jego rozkroju na elementy przy pomocy noży krojczych tarczowych lub pionowych.
- W komplecie: stół krojczy SK-3, wózek UL-3, listwa dociskowa LD-1, odkrawiacz OT-1/A oraz licznik cięć.
- Wózek lagujący wyposażony w rynnę do laguwania materiału z paczki (opcja).
- Wózek lagujący obrotowy (opcja).
- Kabel zasilający dolny (opcja).
- Stół z nadmuchem (opcja UL-3/AIR).
- Standardowe szerokości: 1.83 m lub 2.07 m.
- Standardowe długości: 2.8 m; 3.9 m; 5 m; 6.1 m; 7.2 m; 8.3 m; 9.4 m; 10.5 m; 11.6 m; 12.7 m; 13.8 m; 14.9 m; 16 m.
- Uwaga: wózek UL-3 zajmuje 80 cm stołu SK-3.
- Standardowa waga belki: do 60 kg
- Standardowa średnica belki: do 50 cm

## Spreading machine UL-3

### Key features:

- Cutting room table SK-3 with UL-3 spreading head designed for manual fabric spreading and preparing cutting packages for vertical or round knives cutting.
- The machine is equipped with: cutting room table SK-3, spreading head UL-3, fabric end clamp LD-1, fabric end cutter OT-1/A and mechanical cut counter.
- Spreading head with tray for textile pile spreading (optional).
- Turnable spreading head (optional).
- Power cable on wire rope (optional).
- Table with air-cushion (optional UL-3/AIR).
- Standard width: 1.83 m or 2.07 m.
- Standard lengths are: 2.8 m, 3.9 m, 5 m, 6.1 m, 7.2 m, 8.3 m, 9.4 m, 10.5 m, 11.6 m, 12.7 m, 13.8 m, 14.9 m, and 16 m (9.4 ft, 10.5 ft, 11.6 ft, 12.7 ft, 13.8 ft, 14.9 ft, 16.0 ft, 16.4 ft, 19.68 ft, 22.96 ft, 26.24 ft, 29.52 ft, 32.8 ft, 36.08 ft, 39.37 ft, 42.65 ft, 45.93 ft and 52.49 ft).
- Note: UL-3 spreading head takes 80 cm of SK-3 table.
- Standard roll weight: up to 60 kg
- Standard roll diameter: up to 50 cm

URZĄDZENIE  
LAGUJĄCE  
SPREADING  
MACHINE

НАСТИЛОЧНЫЙ  
КОМПЛЕКС

## Настилочный комплекс UL-3

### Основные характеристики:

- Раскройный стол SK-3 с настилочным комплексом UL-3 предназначены для настилки ткани для последующего раскроя при помощи вертикальных или круглых ножей.
- В комплект входит: раскройный стол SK-3, каретка UL-3, прижимная планка LD-1, отрезная линейка OT-1/A и механический счетчик отрезаний.
- Настилочная каретка с корзиной для настилки ткани кихах (опция).
- Поворотная настилочная каретка (опция).
- Кабель питания на тросе вдоль стола (опция).
- Стол с поддувом (опция UL-3/AIR).
- Стандартна ширина: 1.83 м или 2.07 м.
- Стандартные длины: 2.8 м, 3.9 м, 5 м, 6.1 м, 7.2 м, 8.3 м, 9.4 м, 10.5 м, 11.6 м, 12.7 м, 13.8 м, 14.9 м, 16 м.
- Внимание: настилочная каретка UL-3 занимает 80 см стола SK-3.
- Стандартный вес рулона: до 60 кг
- Стандартный диаметр рулона: до 50 см



UL-3



## Rozwijarki stacjonarne

### Cechy charakterystyczne:

- Uniwersalne rozwijarki stacjonarne przeznaczone są do przechowywania oraz odwijania tkaniny z belki.
- Konstrukcja została wykonana z zamkniętych profili stalowych malowanych proszkowo.
- Na rurach są specjalne stożki z możliwością blokady.
- Rury znajdują się w specjalnych uchwytych z łozyskowanymi kółkami.
- Rury mogą być wyposażone w hamulec, który uniemożliwi samoczynne rozwijanie tkaniny.
- Na zamówienie oferujemy rozwijarki stacjonarne o niestandardowych wymiarach.



## Material Roll racks

### Key features:

- Universal roll racks designed for fabric roll storage or feeding.
- Frame made of closed steel profiles and powder-coated tubes.
- Tubes equipped with special cones that can be blocked to fix the roll.
- Tubes are placed in special slots between wheels on bearings.
- (Optional) Special brake system to prevent self-unwinding of the fabric rolls.
- Non-standard roll racks are available on request.



## Стойки для рулонов

### Основные характеристики:

- Универсальные стойки для рулонов предназначены для хранения и размотки материала из рулона.
- Конструкция изготовлена из закрытых стальных профилей и труб, окрашенных порошковым методом.
- На трубах помещены специальные ограничители для рулона, которые можно заблокировать.
- Трубы помещены в специальных держателях с колесами на шарикоподшипниках.
- Опционально трубы могут быть оснащены специальной тормозной системой для предотвращения произвольного разматывания ткани.
- Под заказ доступны стойки для нестандартных рулонов.



# LS-1/W

Rozwijarka stacjonarna LS-1/W na jedną belkę materiału.

Material roll rack LS-1/W is designed for one roll.

Стойка для рулонов LS-1/W рассчитана на один рулон.

# LS-1

Rozwijarka stacjonarna LS-1 na jedną belkę materiału.

Material roll rack LS-1 is designed for one roll.

Стойка для рулонов LS-1 рассчитана на один рулон.

ROZWIJARKI  
STACJONARNE

MATERIAL ROLL RACKS

СТОЙКИ  
ДЛЯ РУЛОНОВ



## LS-1/K

Rozwijarka stacjonarna LS-1/K z koszem na jedną belkę materiału.

Material roll rack LS-1/K with a basket designed for one roll.

Стойка для рулонов LS-1/K с корзиной рассчитана на один рулон.



## LS-3

Rozwijarka stacjonarna LS-3 na trzy belki materiału.

Material roll rack LS-3 is designed for three rolls.

Стойка для рулонов LS-3 рассчитана на три рулона.



## LS-1B

Rozwijarka stacjonarna LS-1/B mocowana do blatu na jedną belkę materiału.

Tabletop mounted material roll rack LS-1/B is designed for one roll.

Стойка для рулонов LS-1/B прикрепляемая к столешнице рассчитана на один рулон.



## LS-1PC

Rozwijarka stacjonarna LS-1PC mocowana do blatu na jedną belkę materiału.

Tabletop mounted material roll rack LS-1PC is designed for one roll.

Стойка для рулонов LS-1PC прикрепляемая к столешнице рассчитана на один рулон.



## LS-5

Rozwijarka stacjonarna LS-5 na pięć belek materiału.

Material roll rack LS-5 is designed for five rolls.

Стойка для рулонов LS-5 рассчитана на пять рулонов.



## LS-6

Rozwijarka stacjonarna LS-6 na sześć belek materiału.

Material roll rack LS-6 is designed for six rolls.

Стойка для рулонов LS-6 рассчитана на шесть рулонов.

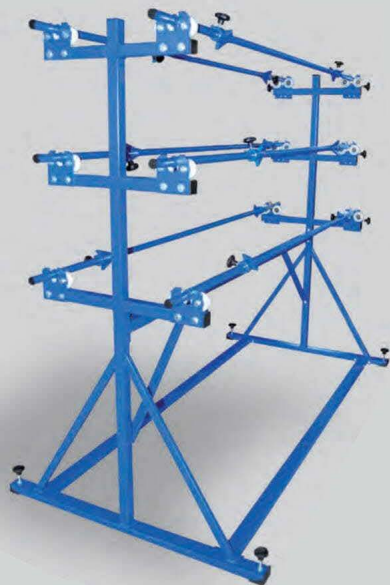

## LS-6/HD

Wzmocniona rozwijarka stacjonarna LS-6/HD na sześć belek materiału.

Heavy-duty material roll rack LS-6/HD is designed for six rolls.

Стойка для тяжелых рулонов рулонов LS-6/HD рассчитана на шесть рулонов.



## LS-8

Rozwijarka stacjonarna LS-8 na osiem belek materiału.

Material roll rack LS-8 is designed for eight rolls.

Стойка для рулонов LS-8 рассчитана на восемь рулонов.









## DANE TECHNICZNE:

## SPECIFICATIONS:

## СПЕЦИФИКАЦИИ:

												
Model:	Model:	Модель:	LS-1	LS-1/W	LS-1/B	LS-1/PC	LS-1/K	LS-3	LS-5	LS-6	LS-6/HD	LS-8
Maksymalna szerokość beli:	Maximum roll width:	Максимальная ширина рулона:	1800 mm (70.86")	1800 mm (70.86")	1750 mm (68.89")	2000 mm (78.7")	1800 mm (70.86")	1800 mm (70.86")	1800 mm (70.86")	1800 mm (70.86")	1850 mm (72.83")	1800 mm (70.86")
Maksymalna średnica beli:	Maximum roll diameter:	Максимальный диаметр рулона:	600 mm (23.62")	700 mm (27.55")	400 mm (15.74")	800 mm (31.5")	800 mm (31.49")	500 mm (19.68")	400 mm (15.74")	400 mm (15.74")	300 mm (11.81")	250 mm (9.84")
Maksymalna waga beli:	Maximum roll weight:	Максимальный вес рулона:	40 kg (88.18 lbs)	60 kg (132.27 lbs)	40 kg (88.18 lbs)	100 kg (220 lbs) / 150 kg (330 lbs)	120 kg (264.5 lbs)	30 kg (66.13 lbs)	30 kg (66.13 lbs)	30 kg (66.13 lbs)	3x 60 kg (132 lbs), 3x 30 kg (66 lbs)	40 kg (88 lbs)
Maksymalna ilość bel:	Maximum roll quantity:	Максимальное количество рулонов:	1	1	1	1	1	3	5	6	6	8
Hamulec (opcja):	Roll brake system (optional):	Система блокировки рулона (опция):	✗	✓	✗	✓	✗	✓	✓	✓	✓	✓



## OT-1/RH

### Одкрыватель ручной до сечения грубых тканей OT-1/RH

#### Цехы характеристичные:

- Одкрыватель ручной OT-1/RH ze względu na dużą moc silnika napędowego przeznaczony jest głównie do сечения grubszych warstw materiałów (nawet do 80 mm) materiałów lekkich typu tkaniny pikowane lub ociepliny (owata, pianka).
- Zastosowanie odkrywacza pozwoli zwiększyć wydajność i zapewni szybkie i dokładne odcinanie żądanej długości tkaniny.
- Może być montowany jako dodatkowe wyposażenie stołu krojczego, przegladarko-przewijarki lub przewijarki tkanin.
- Ręczny tryb сечения materiału (po załączeniu przycisku na ręczce odkrywacza сечение się odbywa poprzez ręczny przesuw głowicy noża).
- Stół jest dostarczony osobno pod indywidualne zamówienie.



### Manual fabric end cutter for thick materials OT-1/RH

#### Key features:

- The OT-1/RH manual end cutter, due to the high power of the drive motor, is mainly intended for cutting thicker layers of materials (up to 80 mm) for light materials such as quilted fabrics or insulation (polyester padding, mattress covers, foam).
- Using a trimmer will increase productivity and ensure fast and accurate cutting of the desired length of fabric.
- Can be mounted as an additional equipment of the cutting table, or a fabric inspection machine.
- Manual material cutting mode (after activating the button on the cutter handle, cutting is done by manually moving the knife head along the track using a short or foldable handle).
- The table is delivered separately for individual orders.



### Ручная отрезная линейка для раскроя толстых материалов OT-1/RH

#### Основные характеристики:

- Ручная отрезная линейка OT-1/RH, благодаря высокой мощности приводного мотора, предназначена для резки толстых но легких слоев материалов (до 80 мм), таких как стеганые ткани или изоляция, жаккард, кокосовое волокно, войлок, поролон.
- Использование отрезной линейки повысит производительность и обеспечит быстрый и точный раскрой нужной длины материала.
- Может быть установлен как дополнительное оборудование раскройного стола или мерильно-браковочной машины.
- Резка материала (после нажатия кнопки на ручколке) выполняется путем ручного перемещения ножа вдоль направляющей с помощью ручки (короткой или складной).
- Стол поставляется отдельно под заказ.

## OT-1/A

### Одкрыватель полуприавтоматичный OT-1/A

#### Цехы характеристичные:

- Zastosowanie odkrywacza pozwoli zwiększyć wydajność i zapewni szybkie i dokładne odcinanie żądanej długości tkaniny.
- Może być montowany jako dodatkowe wyposażenie stołu krojczego, przegladarko-przewijarki lub przewijarki tkanin.
- Półавтоматичный tryb сечения materiału (po naciśnięciu przycisku START, nóż odcina materiał i wraca).
- Stół jest dostarczony osobno.



### The OT-1/A end-cutter

#### Key features:

- Using this end-cutter can significantly increase productivity in the workplace. It ensures quick and accurate fabric cutting.
- It can be mounted on cutting tables, fabric rewinding machines and other machines as a supplementary equipment.
- The cutting process of the material is semi-automatic (when the start button is pressed, the cutter cuts and returns back automatically).
- Table supplied separately.



### Полуавтоматическая отрезная линейка OT-1/A

#### Основные характеристики:

- Используя эту отрезную линейку можно значительно увеличить производительность в раскройном цеху.
- Линейка может быть установлена как дополнительное оборудование на раскройный стол, настольный комплекс либо на перемоточную машину.
- Режим работы полуавтоматический (при нажатии кнопки START, нож отрезает ткань и возвращается в исходное положение автоматически).
- Стол поставляется отдельно.

## OT-1/R

### Одкрыватель ручной OT-1/R

#### Цехы характеристичные:

- Zastosowanie odkrywacza pozwoli zwiększyć wydajność i zapewni szybkie i dokładne odcinanie żądanej długości tkaniny.
- Może być montowany jako dodatkowe wyposażenie stołu krojczego, przegladarko-przewijarki lub przewijarki tkanin.
- Ręczny tryb сечения materiału (po załączeniu przycisku na ręczce odkrywacza сечение się odbywa poprzez ręczny przesuw głowicy noża).
- Stół jest dostarczony osobno.



### The OT-1/R end-cutter

#### Key features:

- Using this end-cutter can significantly increase productivity in the workplace. It ensures quick and accurate fabric cutting.
- It can be mounted on cutting tables, fabric rewinding machines and other machines as a facilitating equipment.
- The cutting process of the material is manual (when the blade rotation switch on the handle is pressed, the cutter is moved by hand).
- Cutting room table is supplied separately.



### Ручная отрезная линейка OT-1/R

#### Основные характеристики:

- Используя эту отрезную линейку можно значительно увеличить производительность в раскройном цеху.
- Линейка может быть установлена как дополнительное оборудование на раскройный стол, настольный комплекс либо на перемоточную машину.
- Режим работы ручной (когда на ручке нажат переключатель START нужно вручную вести его вдоль направляющей).
- Стол поставляется отдельно.



## LD-2

### Listwa dociskowa LD-2

#### Цехы характеристичные:

- Listwa dociskowa zabezpiecza materiał przed przesunięciem w trakcie сечения lub lagowania.
- Listwa jest wykonana ze stali malowanej proszkowo z miękką podstawą zwiększającą możliwość przytrzymywania materiału.
- Listwa jest przesuwana i można ją sprawnie odgręci i ustawić na innej pozycji na stole.
- Maksymalna wysokość podnoszenia: 180 mm.
- Przystosowana do stołu o szerokości: 1.83 m lub 2.07 m.
- Maksymalna szerokość listwy dociskowej: 3000 mm.



### Fabric clamp LD-2

#### Key features:

- Fabric clamp used to secure material in place while cutting or spreading.
- Clamp is made of powder coated steel profile with soft gasket underneath for maximum grip.
- It can be easily moved along the table.
- Maximum lifting height: 180 mm.
- Standard length: for table 1.83 m or 2.07 m.
- Maximum length: 3000 mm.



### Прижимная планка LD-2

#### Основные характеристики:

- Прижимная планка используется для фиксации ткани при резке или настиле.
- Прижимной профиль сделан из стали окрашенной порошковым методом с мягкой прокладкой для максимальной фиксации ткани.
- Прижимную планку можно перемещать по столу.
- Максимальная высота поднятия: 180 мм.
- Стандартная ширина: на стол шириной 1.83 м или 2.07 м.
- Максимальная ширина: 3000 мм.



## UK-1

### Heavy duty end-cutter UK-1

#### Key features:

- The UK-1 is designed so that it could cut thick pieces of material, felt, coir sheets, coverings, and heat insulation fabrics, as well as other materials.
- Knife cutting in slot.
- Pneumatic fabric clamp.
- Two way cutting process (elimination of the idle mode of the knife).
- Pneumatic clamp steered with a joystick.
- Energy-saving: one motor serves for two purposes (one motor for blade rotation and movement).
- Table is supplied separately.

### Одкрыватель до сечения твердых материалов UK-1

#### Цехы характеристичные:

- Одкрыватель UK-1 przeznaczony jest do odkrywania grubych materiałów, filcu, wykładzin, ocieplin, mat kokosowych i innych materiałów.
- Nóż krojczy tnący w szczelinie.
- Pneumatyczna listwa dociskowa.
- Dwustronne сечение (wyeliminowany proces bezczynny noża).
- Listwa sterowana joystickiem.
- Energooszczędna maszyna; jeden silnik służy do dwóch zadań.
- Stół jest dostarczony osobno.



### Отрезная линейка для твердых материалов UK-1

#### Основные характеристики:

- Отрезная линейка UK-1 предназначена для резки твердых и толстых материалов таких как: войлок, утеплители кокосовые маты итд.
- Лезвие перемещается в щель, между столешницами обеспечивая резку высокого качества.
- Пневматическая прижимная планка.
- Резка происходит в двух направлениях (вперед и назад - без холостого хода).
- Линейка оснащена только одним мотором, который обеспечивает вращение лезвия и перемещение ножа одновременно.
- Стол поставляется отдельно.



ODKRYWACZE DO TKANIN  
FABRIC END-CUTTERS  
ОТРЕЗНЫЕ ЛИНЕЙКИ





DANE TECHNICZNE:		SPECIFICATIONS:		СПЕЦИФИКАЦИИ:		
Model:	 Model:	 Модель:	OT-1/A	OT-1/R	OT-1/RH	UK-1
Standardowa szerokość cięcia:	Standard cutting width:	Стандартная ширина резки:	2000 mm (78.74")	2000 mm (78.74")	2000 mm (78.74")	2500 mm (98.4")
Maksymalna szerokość cięcia:	Maximum cutting width:	Максимальная ширина резки:	2500 mm (98.4")	3000 mm (118.11")	2500 mm (98.4")	2500 mm (98.4")
Napięcie zasilania:	Voltage:	Напряжение:	230 V	230 V	230 V	230 V / 400 V
Moc silnika noża krojczego:	Cutter motor power:	Мощность мотора раскройного ножа:	120 W	120 W	380 W	250 W
Moc silnika napędu posuwu:	Gear motor power:	Мощность мотора привода перемещения:	120 W	-	-	-
Średnica ostrza:	Blade diameter:	Диаметр лезвия:	108 mm (4.25")	108 mm (4.25")	125 mm (4.93")	125 mm / 150 mm (4.92"/5.9")
Prędkość obrotowa ostrza:	Blade rotation speed:	Скорость оборотов лезвия:	2200 RPM	2200 RPM	1500 RPM	1450 RPM
Średnia prędkość cięcia:	Movement speed:	Средняя скорость отрезки:	0.5 m/s (1.64 ft/s)	-	-	0.4 m/s (1.31 ft/s)
Ciśnienie robocze:	Working pressure:	Рабочее давление:	-	-	-	3-5 bar
Pneumatyczna listwa dociskowa:	Pneumatic clamp:	Пневматическая прижимная планка:	✗	✗	✗	✓

## Nóż ultradźwiękowy do cięcia tkanin

### Cechy charakterystyczne:

- Umożliwia cięcie materiałów z tworzyw sztucznych, miękkich termoplastycznych tworzyw lub syntetycznych materiałów.
- Wygodny uchwyt i rolki znajdujące się pod podstawą noża zapewniają precyzyjne cięcie materiału.
- Nóż rozpoczyna pracę po naciśnięciu przycisku znajdującego się na uchwycie i kończy pracę po zwolnieniu przycisku.
- Generator automatycznie dostosowuje moc do potrzeb cięcia.
- Cięcie ultradźwiękiem umożliwia zamknięcie krawędzi materiału poprzez jego delikatne nadtopienie, co zapobiega strzępieniu się materiału.
- Nóż jest gotowy do pracy natychmiast po podłączeniu generatora.
- Cięcie ultradźwiękiem nie powoduje emisji żadnych toksycznych gazów przy cięciu i w trybie bezwładności.
- Końcówka tnąca nie musi być czyszczona po cięciu materiału.
- Wbudowana wentylacja zapobiega nadmiernemu nagrzewaniu się generatora podczas cięcia.
- Wysoka wydajność cięcia przy minimalnym zużyciu energii.
- Wyprodukowano we Włoszech.
- GWARANCJA NA GENERATOR: 3 LATA

### Dane techniczne:

- Częstotliwość: 40 000 Hz
- Moc: 400 W
- Napięcie: 230 V



## Ultrasonic manual cutter for textiles

### Key features:

- Suitable for cutting plastic films, cloths made of soft thermoplastic materials or synthetic fabric.
- Convenient cutter holder with rollers under foot.
- Controlled by a button on the handle.
- The generator automatically adjusts the output power level.
- Ultrasonic cutting allows to seal fabric edge, which prevents fraying.
- The knife is ready for use immediately after the generator is turned on, one has to press a button on the handle and start cutting.
- Ultrasonic cutting is safe with no emissions of cutting fumes such as smoke or toxic fumes from textiles.
- The cutting tip does not need to be cleaned.
- Built-in ventilation prevents generator heating during continuous operation.
- The unit is very energy efficient.
- Power output indicator is on the front panel of the generator.
- Made in Italy.
- 3 year warranty for generator.

### Specifications:

- Frequency: 40,000 Hz
- Power: 400 W
- Voltage: 230 V



## Ультразвуковой ручной нож для резки ткани

### Основные характеристики:

- Применяется для резки полимерных плёнок, полотен из мягких термопластичных материалов или синтетических тканей.
- Удобный ручной держатель для фигурной резки с роликами под стопой ножа.
- Управление осуществляется при помощи кнопки на ручке.
- Генератор автоматически регулирует уровень мощности.
- При резке ультразвуковым ножом синтетических материалов кромка ткани заплавляется, что предотвращает ворсение.
- Нож готов к работе сразу после подключения генератора к сети нужно просто нажать кнопку на ручке и резать.
- Ультразвуковая резка не жгёт ткань и не оставляет следов на кромке - резка без токсичного дыма.
- Режущий наконечник не нужно чистить.
- Встроенная вентиляция генератора предотвращает нагревание при долгой резке.
- Малое потребление энергии.
- Индикатор выходной мощности на генераторе.
- Сделано в Италии.
- Гарантия на генератор 3 года.

### Технические характеристики:

- Частота: 40 000 Гц
- Мощность: 400 Вт
- Напряжение: 230 В
- Габариты генератора: 350x240x180 мм



# TTS-400

NÓZ ULTRADŹWIĘKOWY  
DO CIĘCIA TKANIN  
ULTRASONIC MANUAL  
CUTTER FOR TEXTILES  
УЛЬТРАЗВУКОВОЙ РУЧНОЙ НОЖ  
ДЛЯ РЕЗКИ ТКАНИ



# KT-1

## Przemysłowe obrotowe krzesło KT-1

### Cechy charakterystyczne:

- Idealne rozwiązanie na wyposażenie szwalni, zakładu krawieckiego lub innego stanowiska, gdzie ceniona jest ergonomia, ale tempo pracy nie pozwala na subtelne traktowanie wyposażenia.
- Wymiar oparcia: 40 x 26 cm
- Wymiar siedziska: 40 x 44 cm
- Średnica krzyżaka: 60 cm
- Regulacja wysokości: 50 - 76 cm
- Śrubowa regulacja wysokości (krzesło na podnośniku gazowym opcja KT-3)
- Siedzisko i oparcie tapicerowane



## Industrial chairs KT-1

### Specifications:

- These chairs are designed to be used in sewing workshops, where sturdy construction, durability, and comfort are important.
- Base dimensions: 40 x 26 cm (15.74" x 10.23")
- Seat dimensions: 40 x 44 cm (15.74" x 17.32")
- Size of the bottom cross: 60 cm (23.62")
- Height adjustment: 50 - 76 cm (19.68" x 29.92")
- Screw shaft for height adjustment: Yes (chair on gas cylinder optional KT-3)
- Seat and backrest: Upholstered



## Промышленные стулья KT-1

### Технические характеристики:

- Предназначены для использования на производственных цехах и мастерских, где прежде всего, значение имеет надежность, эргономичность и комфорт.
- Размер основания: 40 x 26 см
- Размер сиденья: 40 x 44 см
- Размер крестовины: 60 см
- Регулирование высоты: 50 - 76 см
- Возможность регулирования, винтовая конструкция: Да (стул на газовом цилиндре - опция KT-3)
- Сиденье и спинка: Мягкое



PRZEMYSŁOWE  
KRZESŁA OBROTOWE  
INDUSTRIAL CHAIRS  
ПРОМЫШЛЕННЫЕ  
СТУЛЬЯ



## Industrial chairs KT-2

### Specifications:

- Base dimensions: 40 x 17,5 cm (15.74" x 6.69")
- Seat dimensions: 40 x 42 cm (15.74" x 16.53")
- Size of the bottom cross: 60 cm (23.62")
- Height adjustment: 50 - 76 cm (19.68" x 29.92")
- Seat and backrest: Plywood



## Przemysłowe obrotowe krzesło KT-2

### Cechy charakterystyczne:

- Wymiar oparcia: 40 x 17,5 cm
- Wymiar siedziska: 40 x 42 cm
- Średnica krzyżaka: 60 cm
- Śrubowa regulacja wysokości: 50 - 76 cm
- Siedzisko i oparcie: materiał sklejka



## Промышленные стулья KT-2

### Технические характеристики:

- Размер основания: 40 x 17,5 см
- Размер сиденья: 40 x 42 см
- Размер крестовины: 60 см
- Регулирование высоты: 50 - 76 см
- Возможность регулирования: Да
- Сиденье: Твердое.



# KT-2



# R-10

Klamra do materiału.  
Szerokość uchwytu 50 mm,  
maksymalna wysokość spinanego  
materiału 60 mm.

Small and versatile fabric clamp.  
Width: 50 mm, maximum fabric  
thickness 60 mm.

Небольшой и универсальный  
зажим для ткани. Ширина: 50 мм,  
максимальная толщина ткани 60 мм.



# R-11

Klamra do materiału. Szerokość uchwytu  
110 mm, maksymalna wysokość  
spinanego materiału 50 mm.

Small and versatile fabric clamp.  
Width: 110 mm, maximum fabric  
thickness 50 mm.

Небольшой и универсальный зажим  
для ткани. Ширина: 110 мм,  
максимальная толщина ткани 50 мм.



# R-12

Klamra do materiału. Szerokość uchwytu  
60 mm, maksymalna wysokość  
spinanego materiału 90 mm.

Small and versatile fabric clamp.  
Width: 60 mm, maximum fabric  
thickness 90 mm.

Небольшой и универсальный зажим  
для ткани. Ширина: 60 мм,  
максимальная толщина ткани 90 мм.

ЗАЖИМЫ ДЛЯ ТКАНИ  
KŁAMRY DO TKANIN  
FABRIC CLAMPS

SKLEP REXEL  
REXEL SHOP  
МАГАЗИН REXEL



KANSAL

PFAFF SINGER

AMF REECE *Learn Sew. Sew Well.* Hirse Hooks

FISKARS Union Special

KURIS

PEGASUS. YAO HAN

MICERLIANI *Hooks & Bobbin Cases*

SIRUBA® premax

SONOWAVE *ULTRASONIC*

STROBEL

Ijamato Rimoldi

GROZ-BECKERT® Comel

GLOBAL B+S GERMANY

brother. Kingtex

MAIER

JUKI

CARON



Архангельск (8182)63-90-72  
Астана (7172)727-132  
Астрахань (8512)99-46-04  
Барнаул (3852)73-04-60  
Белгород (4722)40-23-64  
Брянск (4832)59-03-52  
Владивосток (423)249-28-31  
Волгоград (844)278-03-48  
Вологда (8172)26-41-59  
Воронеж (473)204-51-73  
Екатеринбург (343)384-55-89  
Иваново (4932)77-34-06

Ижевск (3412)26-03-58  
Иркутск (395)279-98-46  
Казань (843)206-01-48  
Калининград (4012)72-03-81  
Калуга (4842)92-23-67  
Кемерово (3842)65-04-62  
Киров (8332)68-02-04  
Краснодар (861)203-40-90  
Красноярск (391)204-63-61  
Курск (4712)77-13-04  
Липецк (4742)52-20-81,  
Киргизия (996)312-96-26-47

Магнитогорск (3519)55-03-13  
Москва (495)268-04-70  
Мурманск (8152)59-64-93  
Набережные Челны (8552)20-53-41  
Нижний Новгород (831)429-08-12  
Новокузнецк (3843)20-46-81  
Новосибирск (383)227-86-73  
Омск (3812)21-46-40  
Орел (4862)44-53-42  
Оренбург (3532)37-68-04  
Пенза (8412)22-31-16,  
Россия (495)268-04-70

Пермь (342)205-81-47  
Ростов-на-Дону (863)308-18-15  
Рязань (4912)46-61-64  
Самара (846)206-03-16  
Санкт-Петербург (812)309-46-40  
Саратов (845)249-38-78  
Севастополь (8692)22-31-93  
Симферополь (3652)67-13-56  
Смоленск (4812)29-41-54  
Сочи (862)225-72-31  
Ставрополь (8652)20-65-13  
Казахстан (772)734-952-31

Сургут (3462)77-98-35  
Тверь (4822)63-31-35  
Томск (3822)98-41-53  
Тула (4872)74-02-29  
Тюмень (3452)66-21-18  
Ульяновск (8422)24-23-59  
Уфа (347)229-48-12  
Хабаровск (4212)92-98-04  
Челябинск (351)202-03-61  
Череповец (8202)49-02-64  
Ярославль (4852)69-52-93

[www.rexel.nt-rt.ru](http://www.rexel.nt-rt.ru) | | [rxс@nt-rt.ru](mailto:rxс@nt-rt.ru)